

ASRock

PHANTOM GAMING
Z890 NOVA **WiFi**

Manuel Utilisateur

Coordonnées / Contact

Si vous souhaitez contacter ASRock ou en savoir plus sur l'entreprise, veuillez visiter leur site web à l'adresse suivante : www.asrock.com. Vous pouvez également contacter votre revendeur pour plus d'informations. Pour toute question technique, veuillez soumettre un formulaire de demande de support à l'adresse : <https://event.asrock.com/tsd.asp>

ASRock Incorporation

E-mail : info@asrock.com.tw

ASRock EUROPE B.V.

E-mail : sales@asrock.nl

ASRock America, Inc.

E-mail : sales@asrockamerica.com



Scannez le code QR pour accéder à d'autres manuels et documents.

Table des matières

Chapitre 1 Introduction	1
1.1 Contenu de l'emballage	1
1.2 Spécifications	2
1.3 Disposition de la carte mère	7
1.4 Panneau E/S	9
1.5 Diagramme fonctionnel	11
1.6 Module Wi-Fi 7 802.11be et antenne ASRock WiFi 2,4/5/6 GHz	12
1.7 Carte d'extension M.2	13
Chapitre 2 Installation	14
2.1 Installation de l'unité centrale	16
2.2 Installation du ventilateur et du dissipateur thermique de l'unité centrale	18
2.3 Installation des modules de mémoire (DIMM)	19
2.4 Connexion à l'embase du panneau avant	21
2.5 Installation de la carte mère	22
2.6 Installation des disques SATA	23
2.7 Installation d'une carte graphique	25
2.8 Connexion des périphériques	28
2.9 Connexion des connecteurs d'alimentation	29
2.10 Mise sous tension	30
2.11 Embases et connecteurs de la carte mère	31
2.12 Boutons intelligent	48

2.13	Dr. Debug	53
2.14	Guide d'installation du SSD M.2 (M2_1)	59
2.15	Guide d'installation du SSD M.2 (M2_2, M2_4, M2_5 et M2_6)	62
2.16	Guide d'installation d'un SSD M.2 (M2_3)	65

Chapitre 1 Introduction

Nous vous remercions d'avoir acheté l' ASRock Z890 Nova WiFi, une carte mère fiable fabriquée selon les normes de contrôle de qualité rigoureuses et constantes d'ASRock. Fidèle à son engagement de qualité et de durabilité, ASRock vous garantit une carte mère de conception robuste aux performances élevées.



Les spécifications de la carte mère et du logiciel BIOS pouvant être mises à jour, le contenu de ce document est soumis à modification sans préavis. En cas de modifications du présent document, la version mise à jour sera disponible sur le site web ASRock sans notification préalable. Si vous avez besoin d'une assistance technique pour votre carte mère, veuillez visiter notre site web pour plus de détails sur le modèle que vous utilisez. La liste la plus récente des cartes VGA et des processeurs pris en charge est également disponible sur le site web de ASRock. Site web ASRock <http://www.asrock.com>.

1.1 Contenu de l'emballage

- Carte mère ASRock Z890 Nova WiFi (facteur de forme ATX)
- 4 x câbles de données Serial ATA (SATA) (Optionnel)
- 1 x carte d'extension M.2 (Optionnel)
- 1 x antenne Wi-Fi 2,4/5/6 GHz ASRock (Optionnel)
- 1 x câble séparateur ARGB (Optionnel)
- 3 x câbles Thermistor (Optionnel)
- 1 x vis pour socket M.2 (Optionnel)
- 1 x Entretoise pour socket M.2 (Optionnel)

1.2 Spécifications

- Plateforme**
- Facteur de forme ATX
 - PCB 8 couches
 - PCB cuivre 2 onces

- Processeur**
- Prend en charge les processeurs Intel® Core™ Ultra (Series 2) (LGA1851RL-ILM)
 - Prend en charge Intel® Hybrid Technology
 - Prend en charge la technologie Intel® Turbo Boost Max 3.0
 - Prend en charge Intel® Thermal Velocity Boost (TVB)
 - Prend en charge Intel® Adaptive Boost Technology (ABT)
 - NPU intégrée pour accélération IA dédiée
 - Prend en charge le moteur Hyper BCLK ASRock

- Puces**
- Intel® Z890

- Mémoire**
- Technologie mémoire double canal DDR5
 - 4 x fentes DIMM DDR5
 - Prend en charge les mémoires sans tampon non ECC DDR5 jusqu'à 9600+(OC)*
 - Capacité max. de la mémoire système : 256Go
 - Prend en charge Intel® Extreme Memory Profile (XMP) 3.0x
- * Pour plus d'informations sur les modules de mémoires compatibles, veuillez consulter la liste sur le site web d'ASRock.
(<http://www.asrock.com/>)

**Fente
d'extension**

Processeur :

- 1 x Fente PCIe 5.0 x16 (PCIE1), prend en charge le mode x16*

Chipset :

- 1 x Fente PCIe 4.0 x16 (PCIE2), prend en charge le mode x4*
- 1 x socket M.2 (Key E), prend en charge les modules Wi-Fi/BT PCIe type 2230

* PCIE1 prend en charge les cartes élévatrices PCIe pour une extension x16, x8/x8 ou x8/x4/x4 emplacements.

* Si PCIE2 est occupé, M2_4 est désactivé.

* Prend en charge les SSD NVMe comme disques de démarrage

Graphiques

- La technologie Intel® UHD Graphics Built-in Visuals et les sorties VGA sont uniquement prises en charge par les processeurs intégrant un contrôleur graphique.
- Architecture graphique Intel® X^e LPG
- 1 x HDMI 2.1 compatible TMDS/FRL 8G, prend en charge HDR, HDCP 2.3 et offre une résolution maximale de 4K 120Hz
- 2 x Intel® Thunderbolt™ 4, prend en charge HDCP 2.3 et offre une résolution maximale de 8K 60Hz / 5K 120Hz*

* Prend en charge deux écrans 4K ou un écran 8K

* Seuls les graphiques intégrés du processeur peuvent être affichés via les ports Thunderbolt. Si vous voulez afficher sur un moniteur Thunderbolt, veuillez utiliser des modèles de processeurs avec graphiques intégrés.

Audio

- Audio 7.1 CH HD avec protection du contenu (codec audio Realtek ALC4082)
- Couches de PCB individuelles pour canal audio D/G
- Détection de l'impédance sur le port de sortie arrière
- Audio Nahimic

Réseau local

1 x 5 Gigabit LAN 10/100/1000/2500/5000 Mo/s (Realtek RTL8126)

1 x 2,5 Gigabit LAN 10/100/1000/2500 Mo/s (Killer® E3100G)

- Prend en charge le logiciel Killer LAN

Réseau local**sans fil**

- Module Wi-Fi 7 802.11be 2x2
- Prend en charge IEEE 802.11a/b/g/n/ac/ax/axe/be
- Prend en charge la bande de fréquence 2,4GHz/5GHz/6GHz*.
- Prend en charge une largeur de canal de 320 MHz avec la bande de fréquence 6GHz*.

* Microsoft® Windows® 11 prendra en charge le Wi-Fi 7 (bande 6GHz). La disponibilité de cette fonctionnalité dépendra des réglementations spécifiques à chaque pays et région. Pour les pays pris en charge, elle sera activée via Windows Update une fois les mises à jour logicielles disponibles.

- 1 antenne pour prendre en charge la technologie de diversité 2 (émission) x 2 (réception)
- Prend en charge Bluetooth 5.4
- Prend en charge MU-MIMO

USB

Processeur :

- 2 x Thunderbolt™ 4 Type-C (à l'arrière)

Chipset :

- 1 x USB 3.2 Gen2x2 Type-C (à l'avant)
- 4 x USB 3.2 Gen2 Type-A (à l'arrière)
- 8 x USB 3.2 Gen1 (4 à l'arrière, 4 à l'avant)
- 6 x USB 2.0 (2 à l'arrière, 4 à l'avant)

* Tous les ports USB prennent en charge la protection ESD

Connectique du panneau arrière

- 2 x ports antenne
- 1 x port HDMI
- 1 x port sortie optique SPDIF
- 2 x ports Thunderbolt™ 4 ports Type-C (40 Go/s pour le protocole USB 4.0 ; 40 Go/s pour le protocole Thunderbolt)*
- 4 x port USB 3.2 Gen2 Type-A (10 Go/s)**
- 4 x ports USB 3.2 Gen1**
- 2 x ports USB 2.0
- 2 x ports LAN RJ-45
- 1 x bouton Effacer CMOS
- 1 x Bouton BIOS Flashback
- 1 x prise de sortie ligne (prise audio dorée)
- 1 x prise d'entrée microphone (prise audio dorée)

* Gère le chargement USB PD 3.0 jusqu'à 5 V @ 3 A (15 W)

** USB32_56 sont des ports de jeu Lightning. USB32_34 prend en charge l'alimentation Ultra USB.

Stockage

Processeur :

- 1 x Socket Blazing M.2 (M2_1, Key M), prend en charge le mode PCIe Gen5x4 (128 Go/s) de type 2280*
- 1 x Socket Hyper M.2 (M2_2, Key M), prend en charge le mode PCIe Gen4x4 (64 Go/s) de type 2260/2280*

Chipset :

- 1 x Socket Hyper M.2 (M2_3, Key M), prend en charge le mode PCIe Gen4x4 (64 Go/s) de type 2230/2242/2260/2280 SATA3 6,0 Go/s *
- 1 x Socket Hyper M.2 (M2_4, Key M), prend en charge le mode PCIe Gen4x4 (64 Go/s) de type 2260/2280*

- 1 x Socket Hyper M.2 (M2_5, Key M), supporte le mode PCIe Gen4x4 (64 Go/s) de type 2260/2280*
- 1 x Socket Hyper M.2 (M2_6, Key M), supporte le mode PCIe Gen4x4 (64 Go/s) de type 2260/2280*
- 4 x connecteurs SATA3 6,0 Go/s

* Prend en charge Intel® Volume Management Device (VMD)

* Prend en charge les SSD NVMe comme disques de démarrage

* Si PCIe2 est occupé, M2_4 est désactivé.

RAID

- Prend en charge RAID 0, RAID 1, RAID 5 et RAID 10 pour les périphériques de stockage SATA
- Prend en charge RAID 0, RAID 1, RAID 5 et RAID 10 pour les périphériques de stockage M.2 NVMe

Connecteur

- 3 x embases de câble Thermistor
- 1 x embase SPI TPM
- 1 x embase LED d'alimentation et haut-parleur
- 1 x embase LED RGB*
- 3 x embases LED adressables**
- 2 x connecteurs pour ventilateur de processeur (4 broches) (contrôle de vitesse de ventilateur intelligent)***
- 4 x connecteurs pour ventilateur de châssis (4 broches) (contrôle de vitesse de ventilateur intelligent)***
- 1 x connecteur pour ventilateur de pompe AIO (4 broches) (contrôle de vitesse de ventilateur intelligent)***
- 1 x connecteur pour ventilateur de pompe à eau (4 broches) (contrôle de vitesse de ventilateur intelligent)***
- 1 x connecteur d'alimentation ATX 24 broches (connecteur d'alimentation haute densité)
- 2 x connecteurs d'alimentation 12V 8 broches (connecteur d'alimentation haute densité)
- 1 x Connecteur audio panneau avant (15µ Connecteur audio or)
- 2 x embases USB 2.0 (pour 4 ports USB 2.0)
- 2 x embases USB 3.2 Gen1 (pour 4 ports USB 3.2 Gen1)

- 1 x embase USB 3.2 Gen2x2 Type-C sur panneau avant (20 Go/s)
 - 1 x Dr Debug avec témoin LED
 - 1 x bouton de mise en marche avec témoin LED
 - 1 x bouton de réinitialisation avec témoin LED
- * Prend en charge les rubans LED jusqu'à 12 V/3 A, 36 W au total
- ** Prend en charge les rubans LED jusqu'à 5 V/3 A, 15 W au total
- *** CPU_FAN1 prend en charge un ventilateur d'une puissance jusqu'à 1A (12W).
- *** CPU_FAN2, CHA_FAN1~4, AIO_PUMP et W_PUMP Prennent en charge un ventilateur d'une puissance jusqu'à 3A (36W).
- *** CPU_FAN2, CHA_FAN1~4, AIO_PUMP et W_PUMP peuvent détecter automatiquement l'utilisation d'un ventilateur à 3 ou 4 broches.

Caractéristiques du BIOS

- BIOS UEFI AMI avec prise en charge d'interface graphique

Système d'exploitation

- Microsoft® Windows® 10 64-bits / 11 64-bits

Certifications

- FCC, CE
- ErP/EuP Ready (alimentation ErP/EuP ready require)
- Compatible CEC niveau II

* Pour en savoir davantage sur nos produits,, veuillez visiter notre site : <http://www.asrock.com>



Il est important de signaler que l'overclocking présente certains risques, incluant des modifications du BIOS, l'application d'une technologie d'overclocking déliée et l'utilisation d'outils d'overclocking développés par des tiers. La stabilité de votre système peut être affectée par cette pratique. Effectivement, elle peut provoquer des dommages aux composants et aux périphériques du système. L'overclocking se fait à vos risques et périls. Nous déclinons toute responsabilité pour les éventuels dommages causés par celle-ci.

1.3 Disposition de la carte mère

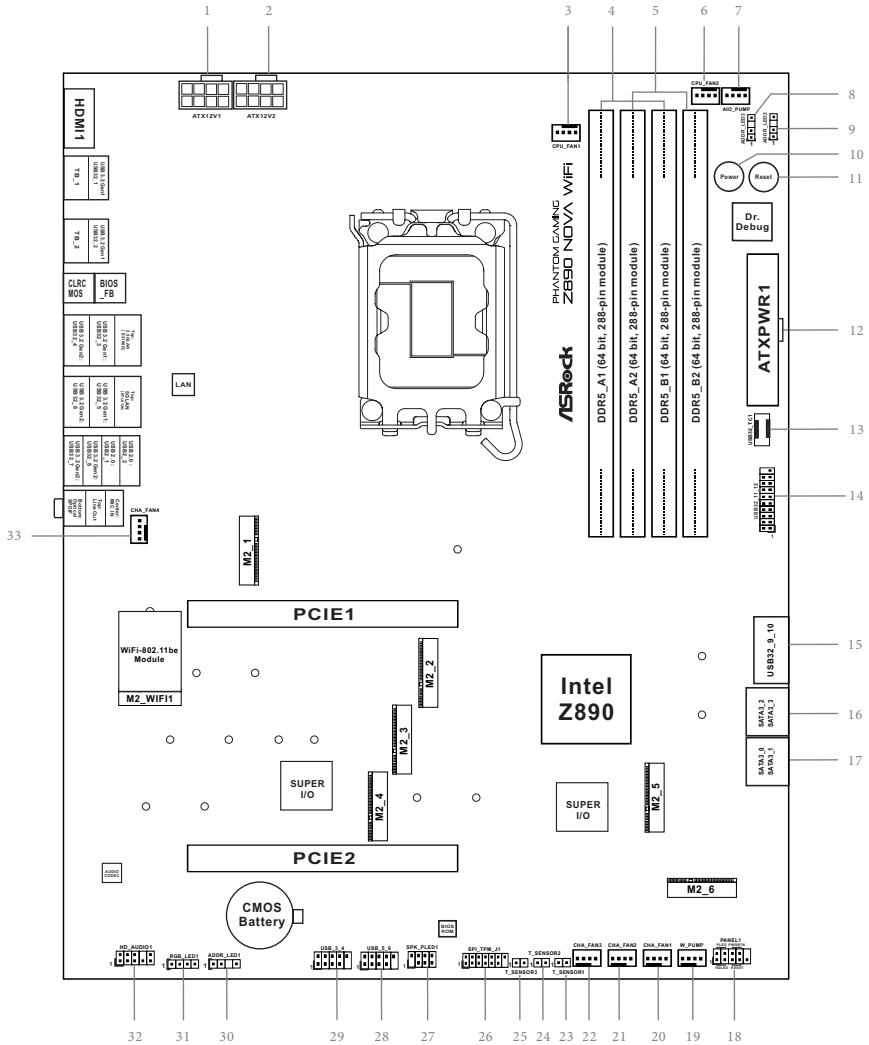

No.	Description
1	Connecteur d'alimentation ATX 12V (ATX12V1)
2	Connecteur d'alimentation ATX 12V (ATX12V2)
3	Connecteurs pour ventilateur de processeur (CPU_FAN1)
4	2 x fentes DDR5 DIMM 288-broches (DDR5_A1, DDR5_B1)
5	2 x fentes DDR5 DIMM 288-broches (DDR5_A2, DDR5_B2)
6	Connecteur pour ventilateur de processeur (CPU_FAN2)
7	Connecteur pour ventilateur de pompe AIO (AIO_PUMP)
8	Embase LED adressable (ADDR_LED3)
9	Embase LED adressable (ADDR_LED2)
10	Bouton d'alimentation (PWRBTN1)
11	Bouton de réinitialisation (RSTBTN1)
12	Connecteur d'alimentation ATX (ATXPWR1)
13	Embase USB 3.2 Gen2x2 Type-C sur panneau avant (USB32_TC1)
14	Embase USB 3.2 Gen1 (USB32_11_12)
15	Embase USB 3.2 Gen1 (USB32_9_10)
16	Connecteurs SATA3 (SATA3_2) (supérieur), (SATA3_3) (inférieur)
17	Connecteurs SATA3 (SATA3_0) (supérieur), (SATA3_1) (inférieur)
18	Embase du panneau système (PANEL1)
19	Connecteur pour ventilateur de pompe à eau (W_PUMP)
20	Connecteur du ventilateur du châssis (CHA_FAN1)
21	Connecteur du ventilateur du châssis (CHA_FAN2)
22	Connecteur du ventilateur du châssis (CHA_FAN3)
23	Embase de câble Thermistor (T_SENSOR1)
24	Embase de câble Thermistor (T_SENSOR2)
25	Embase de câble Thermistor (T_SENSOR3)
26	Embase SPI TPM (SPI_TPM_J1)
27	Embase LED d'alimentation et haut-parleur (SPK_PLED1)
28	Embase USB 2.0 (USB_5_6)
29	Embase USB 2.0 (USB_3_4)
30	Embase LED adressable (ADDR_LED1)
31	Embase LED RVB (RVB_LED1)
32	Embase audio du panneau frontal (HD_AUDIO1)
33	Connecteur du ventilateur du châssis (CHA_FAN4)

1.4 Panneau E/S

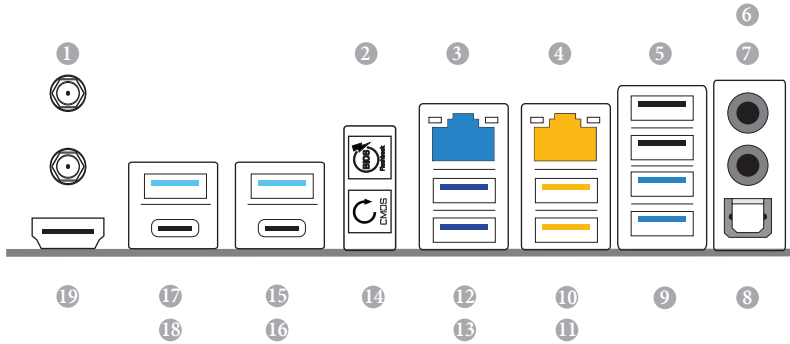

No.	Description	No.	Description
1	Ports d'antenne	11	Port USB 3.2 Gen2 Type-A (USB32_6)****
2	Bouton BIOS Flashback	12	Port USB 3.2 Gen1 Type-A (USB32_3)*****
3	Port RJ-45 LAN 2,5G* (Killer® E3100G)*	13	Port USB 3.2 Gen2 Type-A (USB32_4)*****
4	Port LAN RJ-45 5G (Realtek RTL8126)**	14	Bouton Effacer CMOS
5	Ports USB 2.0 (USB_12)	15	Port USB 3.2 Gen1 Type-A (USB32_2)
6	Prise d'entrée microphone***	16	Port Thunderbolt™ 4 Type-C (TB_2)
7	Prise de sortie ligne***	17	Port USB 3.2 Gen1 Type-A (USB32_1)
8	Port de sortie optique SPDIF	18	Port Thunderbolt™ 4 Type-C (TB_1)
9	Ports USB 3.2 Gen2 Type-A (USB32_78)	19	Port HDMI
10	Port USB 3.2 Gen1 Type-A (USB32_5)****		

*Chaque port LAN possède deux voyants LED. Veuillez consulter le tableau ci-dessous pour plus de renseignements sur ce sujet.

LED ACTIVITE/LIEN

LED VITESSE



Port LAN

LED activité / lien		LED vitesse	
État	Description	État	Description
Eteint	Aucun lien	Eteint	Connexion 10Mbps
Clignotant	Activité données	Orange	Connexion 100Mbps/1Gbps
Allumé	Lien	Vert	Connexion 2,5Gbps

**Chaque port LAN possède deux voyants LED. Veuillez consulter le tableau ci-dessous pour plus de renseignements sur ce sujet.

LED ACTIVITE/LIEN

LED VITESSE



Port LAN

LED activité / lien		LED vitesse	
État	Description	État	Description
Eteint	Aucun lien	Eteint	Connexion 10Mbps
Clignotant	Activité données	Orange	Connexion 100Mbps/1Gbps/2,5
Allumé	Lien	Vert	Connexion 5Gbps

*** Fonction des ports audio en configuration 2, 4, 5.1 ou 7.1 canaux :

Canal	Port	Fonction
2ch	Prise de sortie ligne (panneau arrière)	Sortie haut-parleur avant
4ch	Mic-Rose (panneau avant)	Sortie haut-parleur arrière
5.1ch	Prise d'entrée microphone (panneau arrière)	Sortie de haut-parleur central/subwoofer
7.1ch	Ligne-Casque (panneau avant)	Sortie de haut-parleur latéral

**** USB32_56 sont des ports de jeu Lightning.

***** Les ports USB32_34 prennent en charge l'alimentation Ultra USB. En revanche, ils ne sont pas compatibles avec la fonction de sortie du mode veille ACPI.

1.5 Diagramme fonctionnel

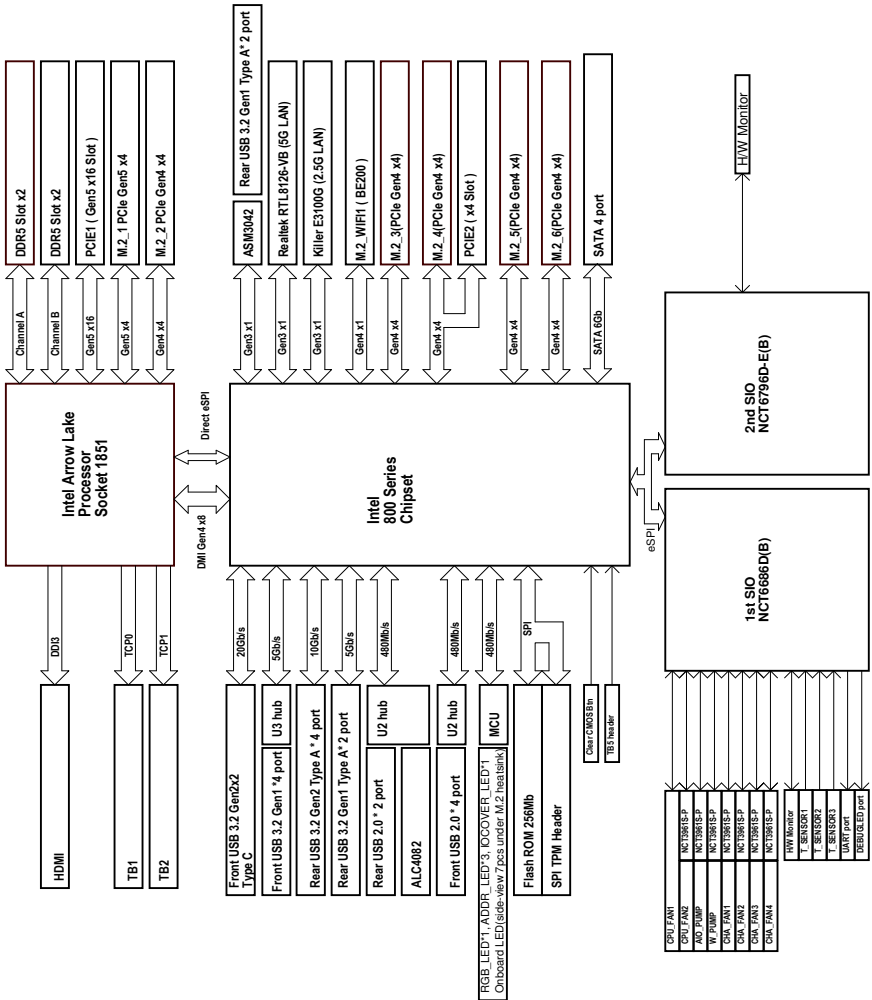

1.6 Module Wi-Fi 7 802.11be et antenne ASRock WiFi 2,4/5/6 GHz

Module Wi-Fi 7 802.11be + Module BT

Cette carte mère est équipée d'un module exclusif Wi-Fi 7 802.11 a/b/g/n/ac/ax/axe/be + BT v5.4 qui prend en charge les normes de connectivité Wi-Fi 7 802.11 a/b/g/n/ac/ax/axe/be ainsi que Bluetooth v5.4. Le module Wi-Fi 7 + BT est un adaptateur de réseau local sans fil (WLAN) facile à utiliser qui prend en charge la norme Wi-Fi 7 + BT. La norme Bluetooth v5.4 est dotée de la technologie Smart Ready qui ajoute une toute nouvelle catégorie de fonctionnalités aux appareils mobiles.

* La vitesse de transmission peut varier en fonction de l'environnement.

* Le Wi-Fi 7 (bande 6GHz) sera pris en charge par Microsoft® Windows® 11. La disponibilité va dépendre des différents statuts réglementaires de chaque pays et région. Il sera activé (pour les pays pris en charge) via Windows Update et les mises à jour logicielles une fois disponibles.

1.7 Carte d'extension M.2

La carte d'extension M.2 prend en charge jusqu'à quatre SSD PCIe NVMe.



Il est nécessaire d'activer la bifurcation PCIe2 dans les paramètres UEFI pour définir la bifurcation sur le mode x1x1x1x1. Pour ce faire, veuillez appuyer sur la touche « F2 » pendant le POST pour accéder à la configuration UEFI. Allez dans Avancé\Configuration du chipset et définissez « Bifurcation PCIe2 » sur « Activé ». Appuyez sur la touche « F10 » pour enregistrer les changements de configuration.

Installation de la carte d'extension M.2

1. Éteignez le PC et débranchez le cordon d'alimentation. Détachez tous les autres câbles du PC.
2. Retirez le couvercle du PC.
3. Alignez et insérez la carte dans l'emplacement PCIe 4.0 (PCIe2) de la carte mère. Appuyez fermement jusqu'à ce que la carte soit bien en place.

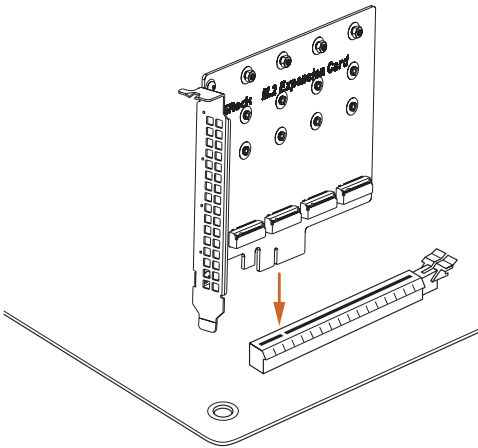

Spécifications

- | | |
|--------------------|---|
| Plateforme | • Dimensions : 4,38 po x 5,09 po (11,13 cm x 12,93 cm) |
| Interface | • Interface PCIe Gen4x4 (prend en charge quatre modes x1) |
| Connecteurs | • 4 x Socket Hyper M.2 (Key M), supporte le mode PCIe Gen4x1 (16 Go/s) de type 2242/2260/2280 |

Chapitre 2 Installation

Il s'agit d'une carte mère de format ATX. Avant son installation, étudiez la configuration de votre châssis pour vous assurer qu'elle peut y être insérée.

Précautions avant l'installation

Prenez note des précautions suivantes avant d'installer les composants ou de modifier les paramètres de la carte mère.

- Débranchez toujours le cordon d'alimentation avant d'installer ou de retirer les composants de la carte mère au risque de les endommager ou de vous blesser. Si vous ne le faites pas, vous risquez de vous blesser et d'endommager les composants de la carte mère.
- Pour éviter que l'électricité statique n'endommage les composants de la carte mère, ne posez JAMAIS celle-ci directement sur un tapis. Pensez également à utiliser un bracelet relié à la terre ou à toucher un objet relié à la terre avant de manipuler les composants.
- Tenez toujours les composants par les bords et ne touchez pas les circuits intégrés.
- Chaque fois que vous désinstallez des composants, placez-les sur un tapis antistatique relié à la terre ou dans le sac fourni.
- Lorsque vous fixez la carte mère sur le châssis, ne serrez pas trop les vis ! Cela pourrait endommager la carte mère.

NE PAS retirer ce Bouclier de mémoire OC (brevet en cours) de la carte mère.
Son retrait peut affecter les performances et la stabilité de l'overclocking de la mémoire.

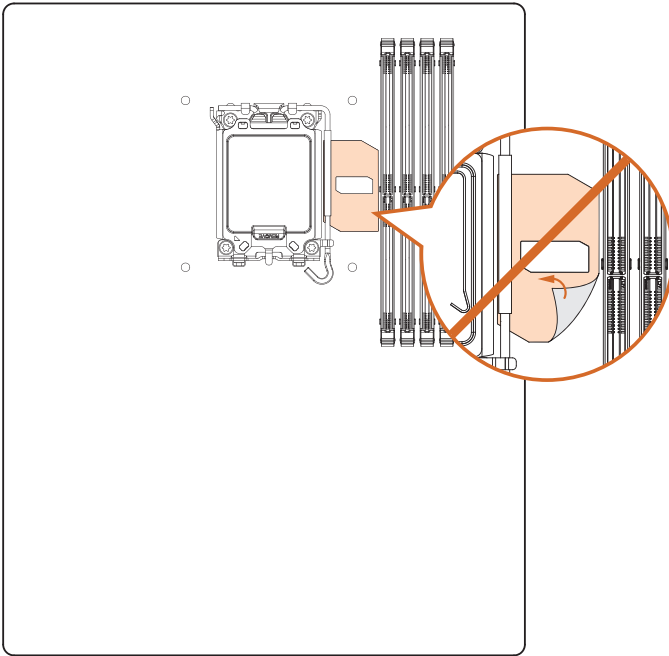

L'illustration fournie ici est uniquement à titre de référence et peut ne pas être une représentation exacte de la configuration de votre carte mère.

2.1 Installation de l'unité centrale



1. Avant d'insérer l'unité centrale 1851-Pin dans le logement, assurez-vous que le **capuchon PnP** est toujours en place, que la surface de l'unité centrale est propre et que les **broches ne sont pas tordues**. Si l'une de ces conditions n'est pas remplie, n'insérez pas l'unité centrale, car cela pourrait causer des dommages sérieux.
2. Débranchez tous les câbles d'alimentation avant d'installer l'e CPU.
3. Utilisez le refroidisseur de CPU avec une charge de compression statique minimale de 35 lb pour le socket LGA1851 RL-ILM (Mécanisme de chargement indépendant à charge réduite).

1

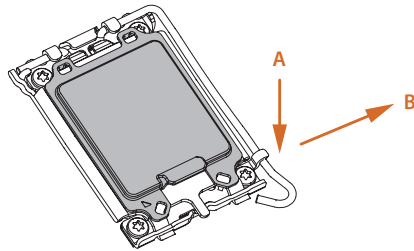

2

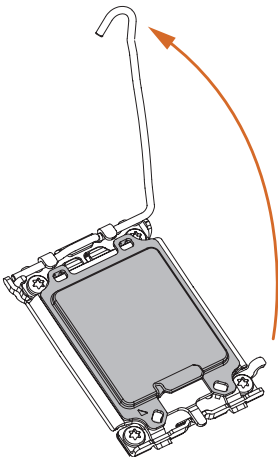

3

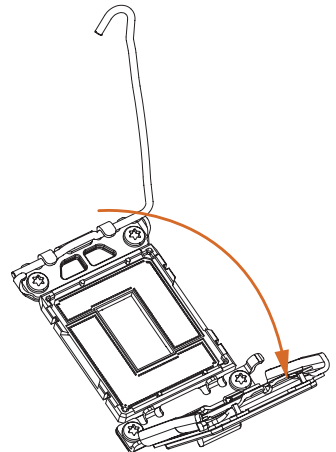

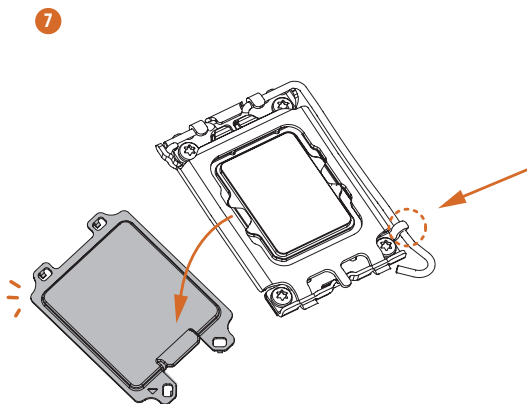
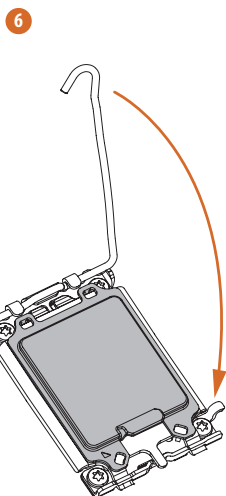
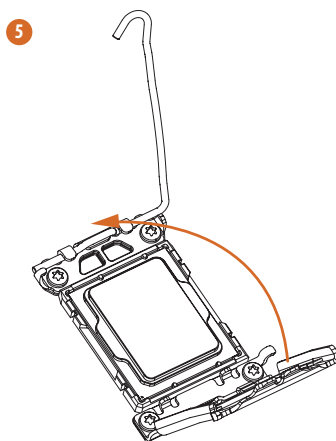
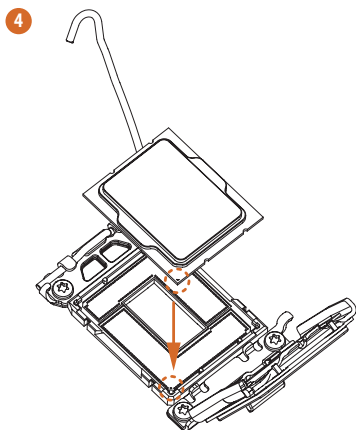

Veillez conserver et remettre le couvercle si le processeur est retiré. Le couvercle doit être remis en place si vous souhaitez renvoyer la carte mère pour un service après-vente.

2.2 Installation du ventilateur et du dissipateur thermique de l'unité centrale

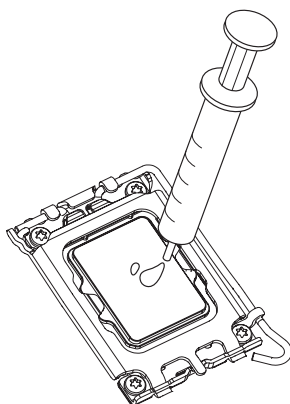

1

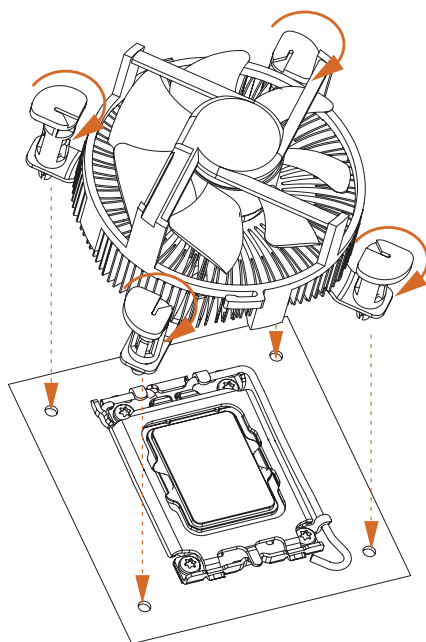

2

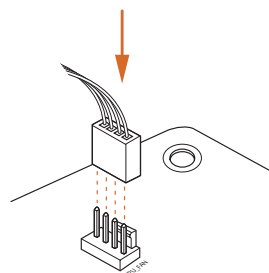

2.3 Installation des modules de mémoire (DIMM)

Cette carte mère offre quatre emplacements DIMM DDR5 (Double Data Rate 5) à 288 broches, et prend en charge la technologie de mémoire double canal.



1. Pour une configuration avec mémoire double canal, vous devez installer uniquement des paires de DIMM DDR5 identiques (même marque, même vitesse, même taille et même type de puce).
2. Il est impossible d'utiliser la technologie de mémoire double canal avec seulement un ou trois modules de mémoire installés.
3. Il est interdit d'installer un module de mémoire DDR, DDR2, DDR3 ou DDR4 dans un emplacement DDR5, vous pourriez endommager la carte mère ainsi que le module DIMM.
4. Le module DIMM ne peut être inséré que dans un seul sens. Si vous forcez son insertion dans le mauvais sens, vous risquez de l'endommager définitivement avec la carte mère.

Configuration de mémoire recommandée

1 DIMM



2 DIMMs



4 DIMMs



1

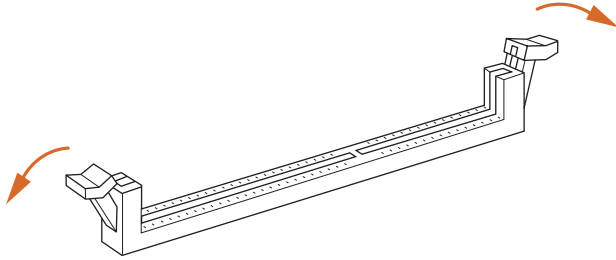

2

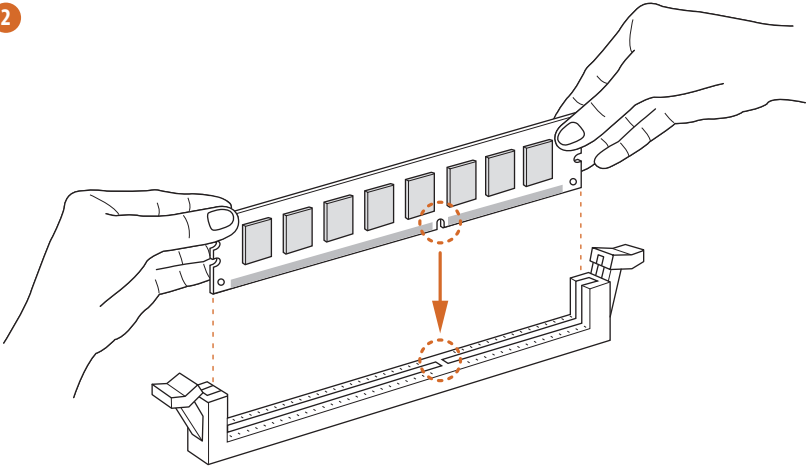

3

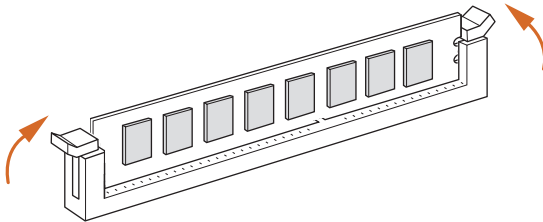

2.4 Connexion à l'embase du panneau avant

1

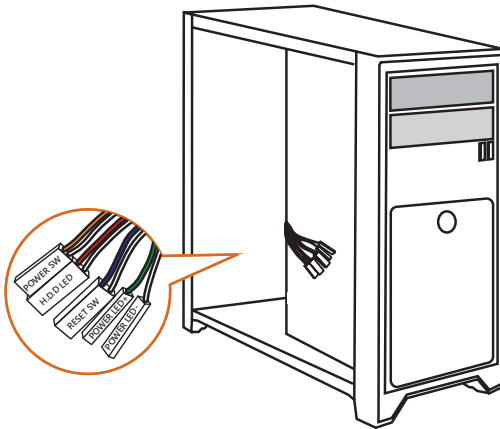

2

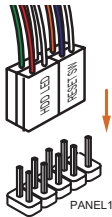

Embase du panneau système

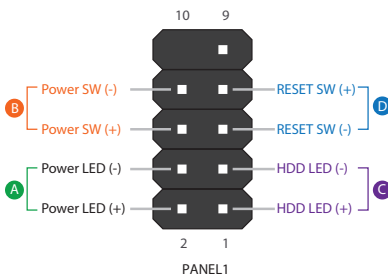

Fils du panneau avant

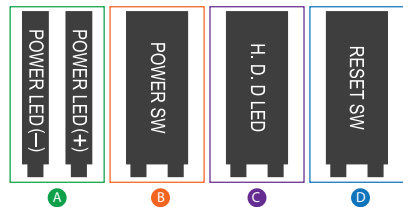

2.5 Installation de la carte mère

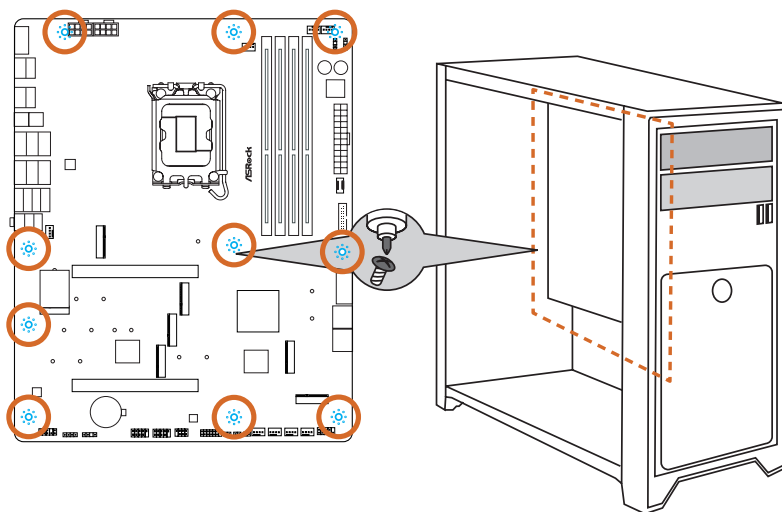

2.6 Installation des disques SATA

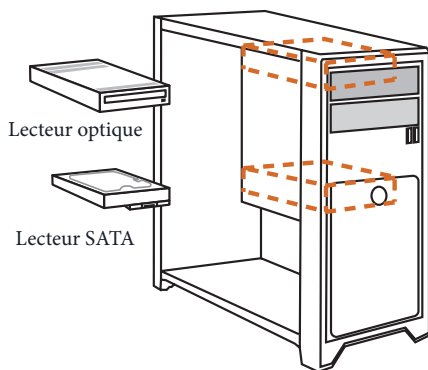
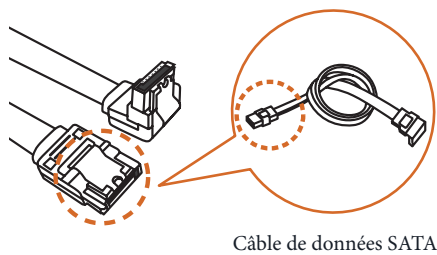
1**2**

3

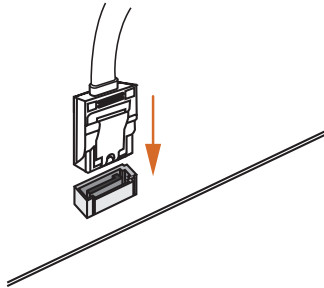

4

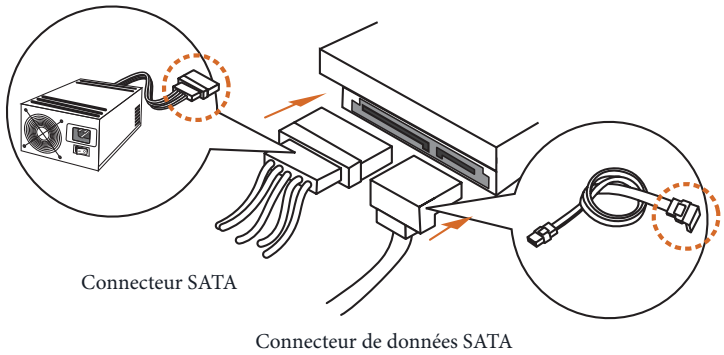

2.7 Installation d'une carte graphique

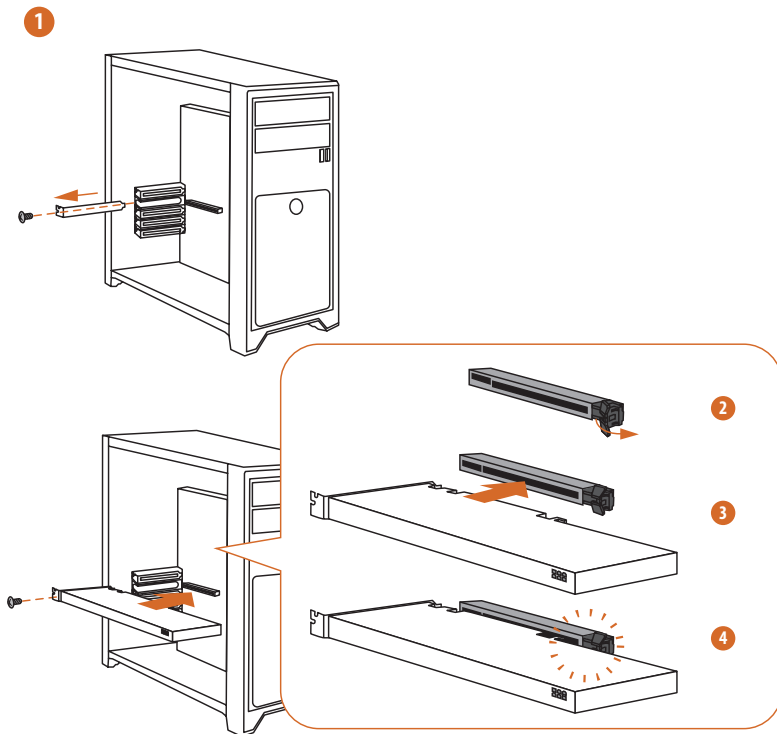

Sautez l'étape 2 si vous installez une carte graphique dans la fente PCIE1. Les illustrations sont fournies à titre d'exemple.

Retrait d'une carte graphique de la fente PCIE1

Veillez suivre les étapes ci-dessous pour libérer le loquet de la fente PCIE1 et retirer la carte graphique.

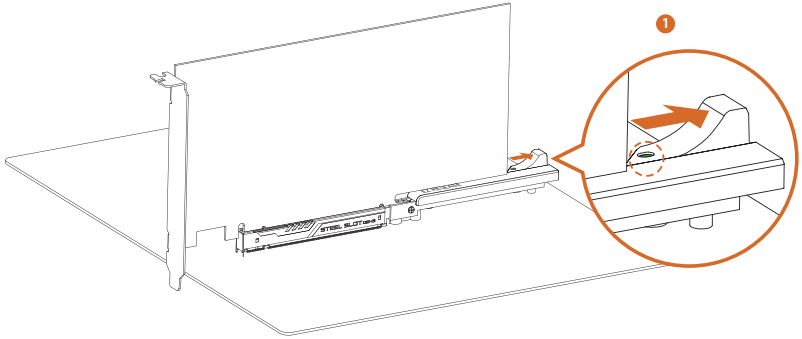

1. Faites glisser le loquet vers la droite pour libérer la carte graphique de la fente PCIE. Lorsqu'un voyant vert apparaît, cela indique que le loquet est correctement libéré.

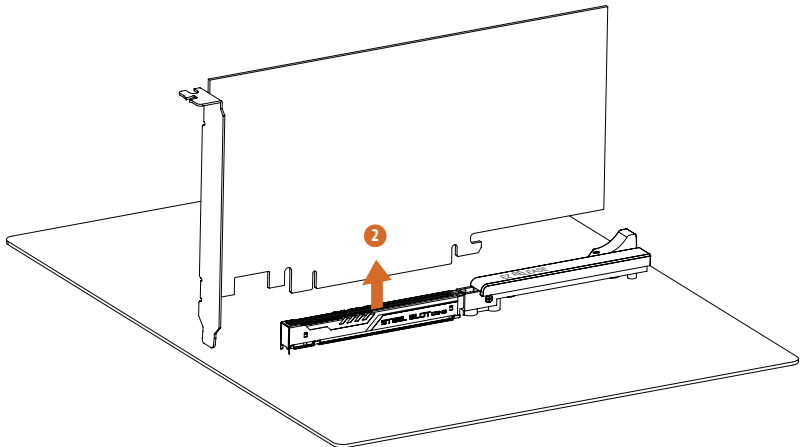

2. Vous pouvez maintenant retirer facilement la carte graphique de la fente PCIE.
*Vérifiez que le câble d'alimentation du système a été débranché avant de retirer la carte graphique.

Fentes d'extension (Fentes PCIe)

La carte mère possède 2 fentes PCI Express.



Avant d'installer une carte d'extension, assurez-vous que l'alimentation est éteinte ou que le cordon d'alimentation est débranché. Veuillez lire la documentation de la carte d'extension et effectuer les réglages matériels nécessaires pour la carte avant de commencer l'installation.

Fentes PCIe :

PCIE1 (fente PCIe 5.0 x16) est utilisé pour les cartes graphiques de largeur de ligne PCIe x16.

PCIE2 (fente PCIe 4.0 x16) est utilisé pour les cartes graphiques de largeur de ligne PCIe x4.

* PCIE1 prend en charge les cartes élévatrices PCIe pour une extension x16, x8/x8 ou x8/x4/x4 emplacements.

* Si PCIE2 est occupé, M2_4 est désactivé.

2.8 Connexion des périphériques

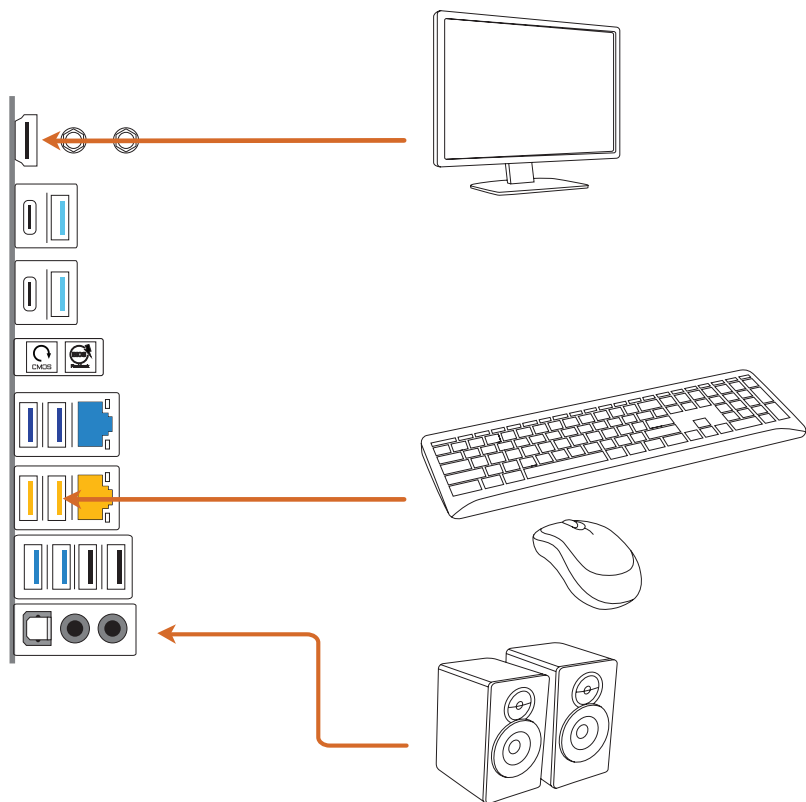

2.9 Connexion des connecteurs d'alimentation

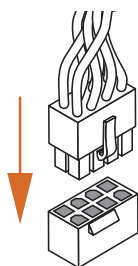
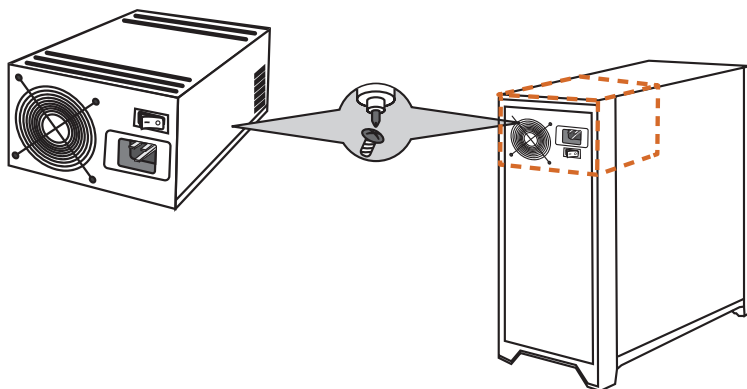

ATX12V1

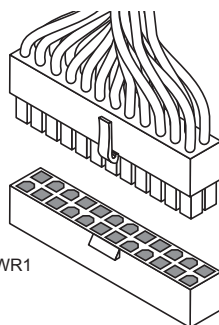

ATXPWR1

2.10 Mise sous tension

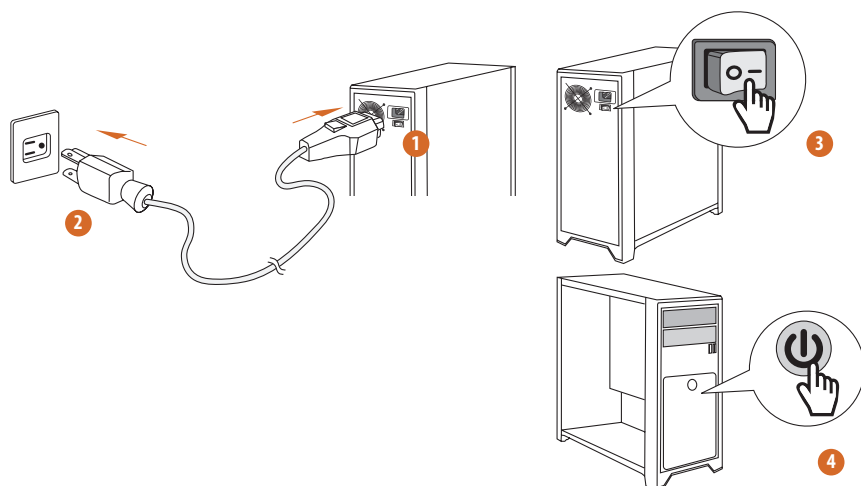

2.11 Embases et connecteurs de la carte mère



Les embases et connecteurs situés sur la carte NE SONT PAS des cavaliers. Ne placez JAMAIS de capuchons de cavaliers sur ces embases ou connecteurs au risque d'endommager irrémédiablement votre carte mère.

Embase du panneau système
(PANEL1 9-broches) (voir p.7, N° 18)

Branchez le bouton de mise en marche, le bouton de réinitialisation et le témoin d'état du système présents sur le châssis sur cette embase en respectant la configuration des broches illustrée ci-dessous. Repérez les broches positive et négative avant de brancher les câbles.

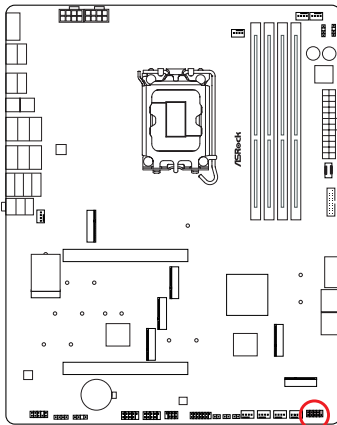

PANNEAU 1

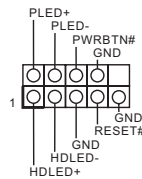

PWRBTN (bouton d'alimentation) :

Pour brancher le bouton d'alimentation du panneau frontal du châssis. Vous pouvez configurer la façon dont votre système doit s'arrêter à l'aide du bouton d'alimentation.

RESET (bouton de réinitialisation) :

Pour brancher le témoin LED d'activité du disque dur situé sur le panneau frontal du châssis. Appuyez sur le bouton de réinitialisation pour redémarrer l'ordinateur en cas de plantage ou de dysfonctionnement au démarrage.

PLED (LED d'alimentation du système) :

Pour brancher le témoin d'état de l'alimentation du panneau frontal du châssis. Le LED est allumé lorsque le système fonctionne. Le LED clignote lorsque le système se trouve en mode veille S1/S3. Le LED est éteint lorsque le système se trouve en mode veille S4 ou hors tension (S5).

HDLED (LED d'activité du disque dur) :

Pour brancher le témoin LED d'activité du disque dur situé sur le panneau frontal du châssis. Le LED est allumé lorsque le disque dur lit ou écrit des données.

La conception du panneau frontal peut varier en fonction du châssis. Un module de panneau frontal est principalement composé d'un bouton d'alimentation, d'un bouton de réinitialisation, d'un témoin LED d'alimentation, d'un témoin LED d'activité du disque dur, d'un haut-parleur etc. Lorsque vous reliez le module du panneau frontal de votre châssis sur cette embase, veillez à parfaitement faire correspondre les fils et les broches.

Embase LED d'alimentation et de haut-parleur
(SPK_PLED1 7-broches) (voir p.7, No. 27)

Veillez brancher la DEL d'alimentation du châssis et le haut-parleur du châssis sur ce connecteur.

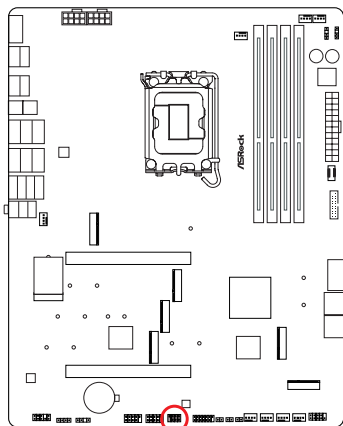

SPK_PLED1

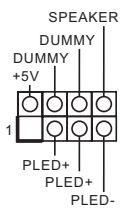

Connecteurs Serial ATA3

Angle droit :

(SATA3_0) (voir p.7, No. 17) (supérieur)

(SATA3_1) (voir p.7, No. 17) (inférieur)

(SATA3_2) (voir p.7, No. 16) (supérieur)

(SATA3_3) (voir p.7, No. 16) (inférieur)

Ces quatre connecteurs SATA3 sont compatibles avec les câbles de données SATA pour les appareils de stockage internes avec un taux de transfert maximal de 6,0 Go/s.

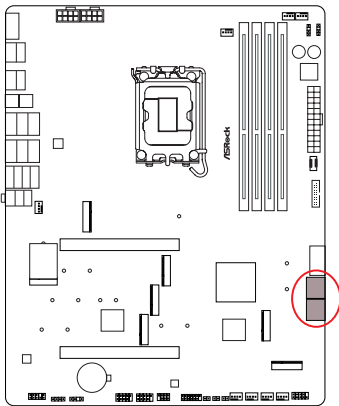

SATA3_0 SATA3_2
SATA3_1 SATA3_3

Embases USB 2.0

(USB_3_4 9-broches) (voir p.7, No. 29)

(USB_5_6 9-broches) (voir p.7, No. 28)

Cette carte mère comprend deux connecteurs. Chaque embase USB 2.0 peut prendre en charge deux ports.

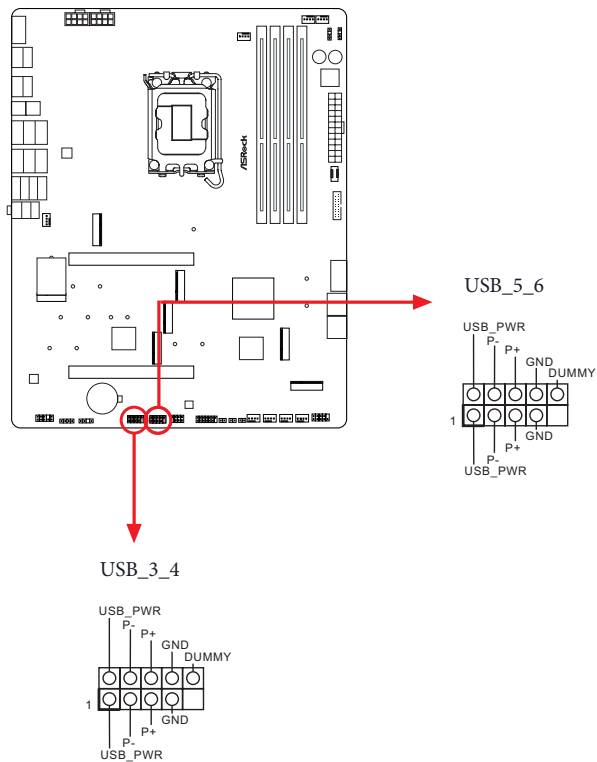

Embases USB 3.2 Gen1

Angle droit :

(USB32_9_10 19-broches) (voir p.7, No. 15)

Vertical :

(USB32_11_12 19-broches) (voir p.7, No. 14)

Cette carte mère comprend deux connecteurs. Chaque embase USB 3.2 Gen1 peut prendre en charge deux ports.

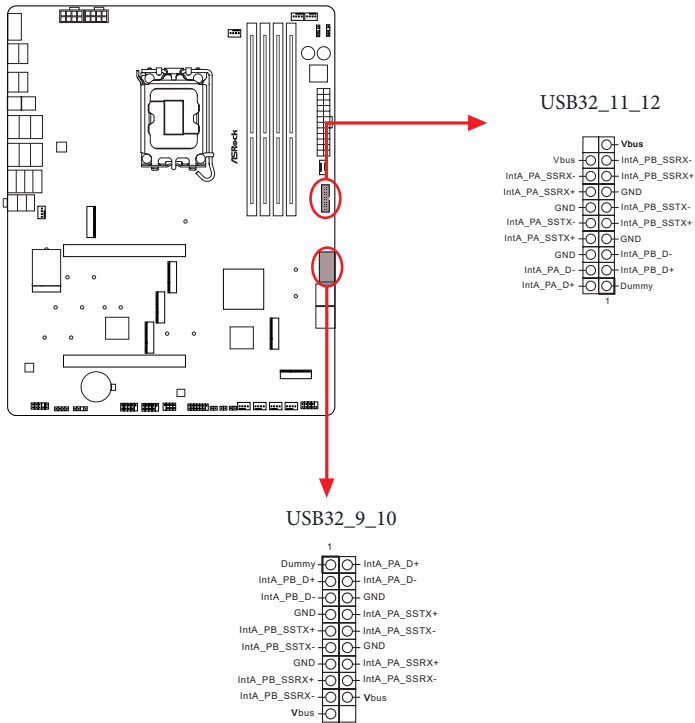

Embase USB 3.2 Gen2x2 Type-C sur panneau avant
(USB32_TC1 20-broches) (voir p.7, No. 13)

Cette carte mère comprend une embase USB 3.2 Gen2x2 Type-C sur le panneau avant.
Cette embase sert à connecter un module USB 3.2 Gen2x2 pour des ports USB 3.2 Gen2x2 supplémentaires.

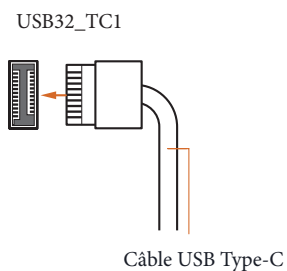
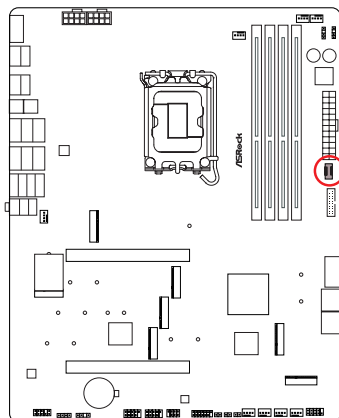

Embase audio du panneau frontal
(HD_AUDIO1 9-broches) (voir p.7, No. 32)

Cette embase sert au branchement des appareils audio du panneau audio frontal.

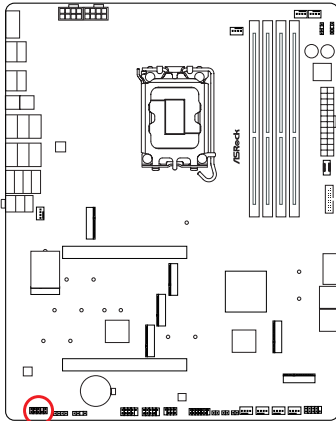

HD_AUDIO1

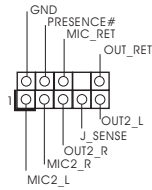

L'HDA AUDIO prend en charge la technologie Jack Sensing (détection de la fiche), mais le panneau grillagé du châssis doit être compatible avec la HDA pour fonctionner correctement. Veuillez suivre les instructions figurant dans notre manuel et dans le manuel du châssis pour installer votre système.

Connecteurs du ventilateur du châssis

(CHA_FAN1 4-broches) (voir p.7, No. 20)

(CHA_FAN2 4-broches) (voir p.7, No. 21)

(CHA_FAN3 4-broches) (voir p.7, No. 22)

(CHA_FAN4 4-broches) (voir p.7, No. 33)

Ce connecteur vous permet de connecter un ventilateur de boîtier ou de radiateur. Si vous envisagez de connecter un ventilateur à 3 broches, veuillez le brancher sur la broche 1-3.

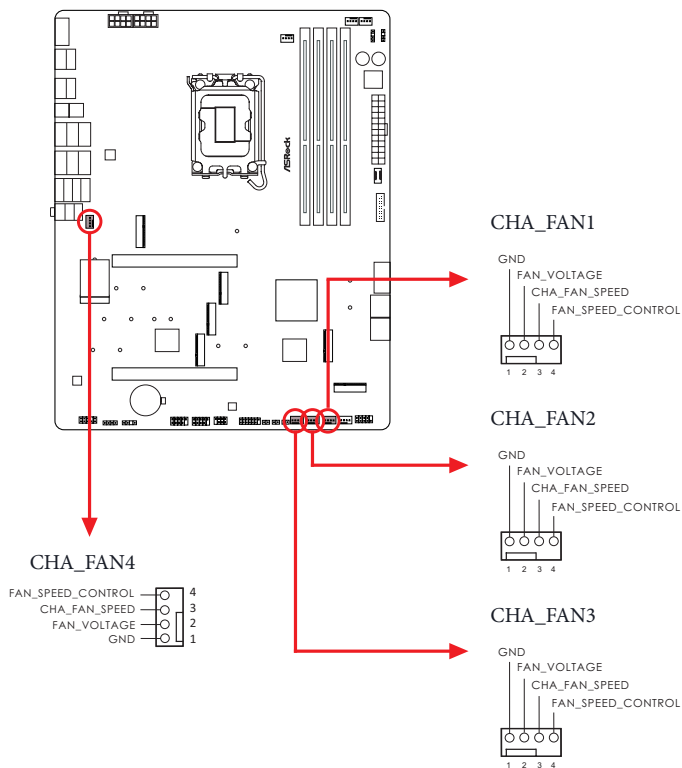

Connecteur du ventilateur du processeur
(CPU_FAN1 4-broches) (voir p.7, No. 3)

Ce connecteur vous permet de connecter le ventilateur du processeur. Si vous envisagez de connecter un ventilateur à 3 broches, veuillez le brancher sur la broche 1-3.

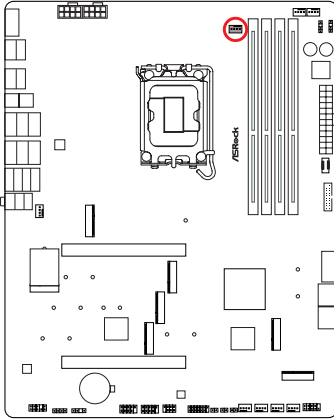

CPU_FAN1

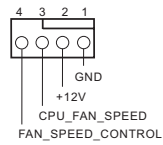

Connecteur du ventilateur du processeur
(CPU_FAN2 4-broches) (voir p.7, No. 6)

Ce connecteur vous permet de connecter le ventilateur du processeur ou la pompe à eau.
Si vous envisagez de connecter un ventilateur à 3 broches, veuillez le brancher sur la broche 1-3.

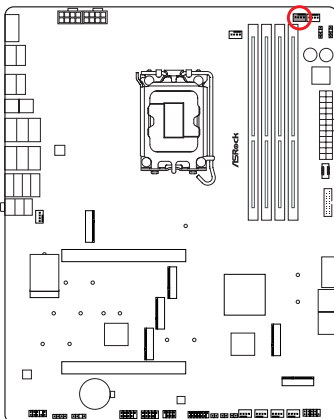

CPU_FAN2

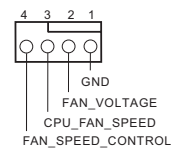

Connecteur pour ventilateur de pompe à eau
(W_PUMP 4-broches) (voir p.7, No. 19)

Ce connecteur vous permet de connecter une pompe à eau ou un ventilateur. Si vous envisagez de connecter un ventilateur à 3 broches, veuillez le brancher sur la broche 1-3.

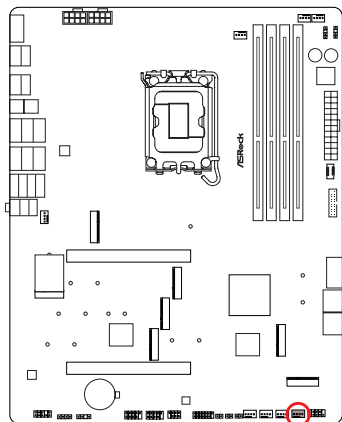

W_PUMP

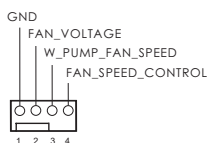

Connecteur pour ventilateur de pompe AIO
(AIO_PUMP 4-broches) (voir p.7, No. 7)

Ce connecteur vous permet de connecter une pompe ou un ventilateur AIO (tout-en-un). Si vous envisagez de connecter un ventilateur de refroidisseur AIO à 3 broches, veuillez le brancher sur la Broche 1-3.

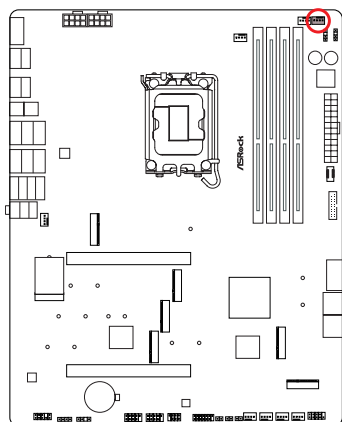

AIO_PUMP

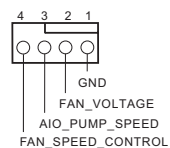

Connecteur d'alimentation ATX
(ATXPWR1 24-broches) (voir p.7, No. 12)

Cette carte mère est dotée d'un connecteur d'alimentation ATX à 24 broches. Pour utiliser une alimentation ATX à 20 broches, veuillez effectuer les branchements sur la Broche 1 et la Broche 13.

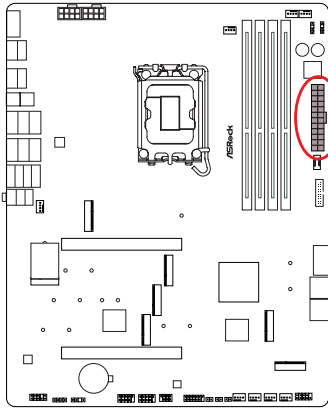

ATXPWR1

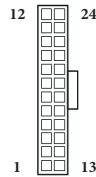

Connecteur d'alimentation ATX 12V
(ATX12V1 8-broches) (voir p.7, No. 1)
(ATX12V2 8-broches) (voir p.7, No. 2)

Cette carte mère est dotée de deux connecteurs d'alimentation ATX 12V à 8 broches. Pour utiliser une alimentation ATX à 4 broches, veuillez effectuer les branchements sur la Broche 1 et la Broche 5.

Le branchement d'un câble ATX 12V à 8 broches à ATX12V2 est optionnel.

***Avertissement : Veuillez vérifier que le cordon d'alimentation est bien connecté à l'unité centrale et non à la carte graphique. Ne branchez pas le cordon d'alimentation PCIe sur ce connecteur.**

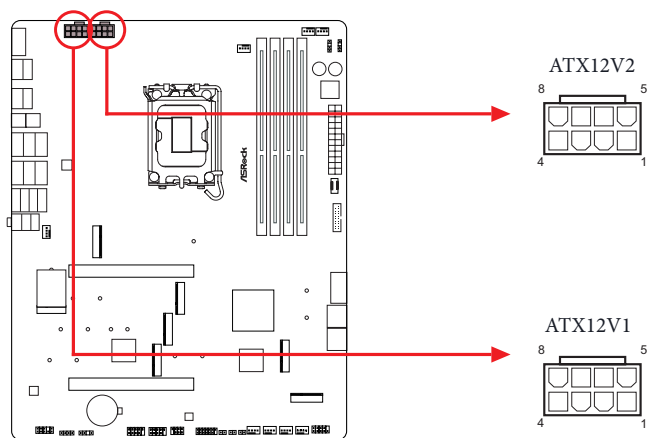

Embases de câble Thermistor

(T_SENSOR1 2-broches) (voir p.7, No. 23)

(T_SENSOR2 2-broches) (voir p.7, No. 24)

(T_SENSOR3 2-broches) (voir p.7, No. 25)

Les embases de câble Thermistor sont utilisées pour connecter les câbles Thermistor, permettant de vérifier la température des composants critiques. Branchez les câbles Thermistor fournis dans la boîte sur ces embases, puis attachez les extrémités du capteur aux composants pour détecter leur température.

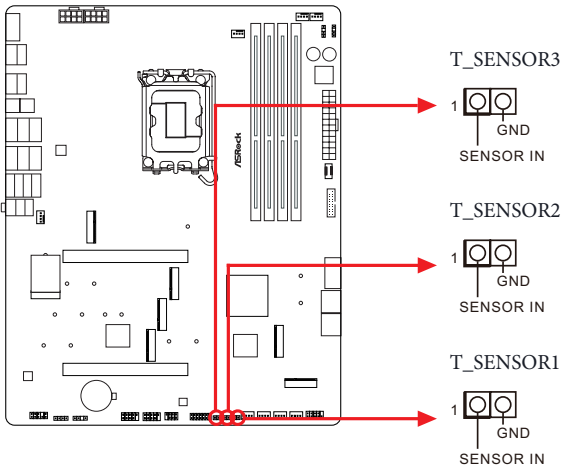

Connectez vos câbles Thermistor aux **Embases de câble Thermistor** (T_SENSOR1 / T_SENSOR2 / T_SENSOR3) sur la carte mère.

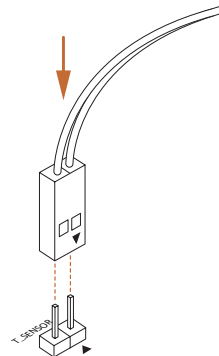

Embase SPI TPM

(SPI_TPM_J1 13-broches) (voir p.7, No. 26)

Ce connecteur prend en charge un module SPI TPM (Trusted Platform Module – Module de plateforme sécurisée), qui permet de sauvegarder clés, certificats numériques, mots de passe et données en toute sécurité. Ce module permet également de renforcer la sécurité du réseau, de protéger les identités numériques et de préserver l'intégrité de la plateforme.

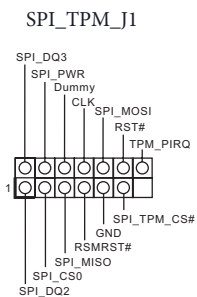
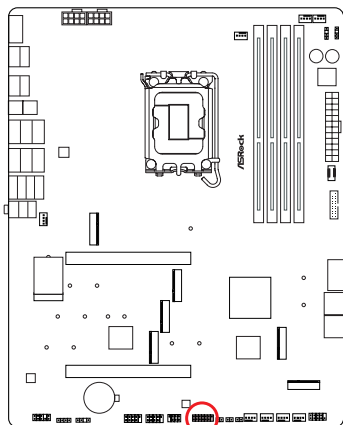

Embase LED RGB

(RGB_LED1 4-broches) (voir p.7, No. 31)

Cette embase RVB sert à connecter le câble d'extension LED RVB qui permet aux utilisateurs de choisir parmi plusieurs effets lumineux LED.

Attention : N'installez jamais le câble LED RGB dans le mauvais sens au risque de l'endommager.

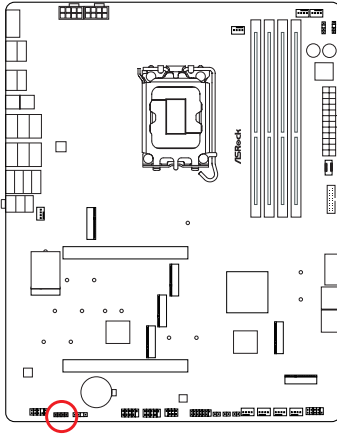

RVB_LED1



Connectez votre ruban LED RGB à l'embase LED RGB (RGB_LED1) sur la carte mère.

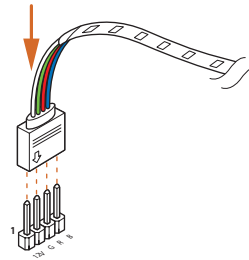

1. N'installez jamais le câble LED RGB dans le mauvais sens au risque de l'endommager.
2. Avant d'installer ou de retirer votre câble LED RGB, veuillez éteindre votre système et débrancher le cordon d'alimentation de la prise de courant. Si vous ne le faites pas, vous risquez d'endommager les composants de la carte mère.



1. Veuillez noter que les rubans LED RGB ne sont pas fournis dans l'emballage.
2. L'embase LED RGB prend en charge les rubans LED RGB standard 5050 (12V/G/R/B), avec une puissance maximale de 3A (12V) et une longueur maximale de 2 mètres.

Embases LED adressables

(ADDR_LED1 3-broches) (voir p.7, No. 30)

(ADDR_LED2 3-broches) (voir p.7, No. 9)

(ADDR_LED3 3-broches) (voir p.7, No. 8)

Cette embase sert à connecter un câble de rallonge LED adressable permettant aux utilisateurs de choisir parmi différents effets lumineux LED.

Attention : N'installez jamais le câble LED adressable dans le mauvais sens au risque de l'endommager.

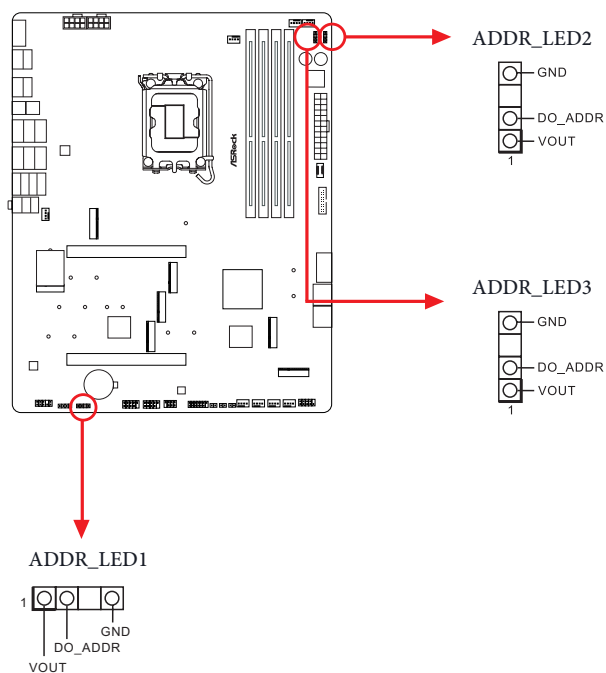

Connectez vos rubans LED RGB adressables aux
**Embases LED adressables (ADDR_LED1 /
ADDR_LED2 / ADDR_LED3)** sur la carte mère.

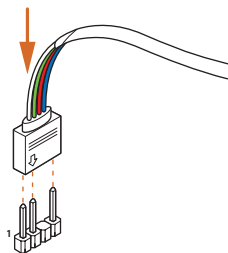



1. N'installez jamais le câble LED adressable dans le mauvais sens au risque de l'endommager.
2. Avant d'installer ou de retirer votre câble LED adressable, veuillez éteindre votre système et débrancher le cordon d'alimentation de la prise de courant. Si vous ne le faites pas, vous risquez d'endommager les composants de la carte mère.



1. Veuillez noter que les rubans LED adressable ne sont pas fournis dans l'emballage.
2. L'embase LED adressable prend en charge les rubans LED RGB adressables WS2812B (5V/ Données/GND), avec une puissance maximale de 3A (5V) et une longueur maximale de 2 mètres.

Le câble séparateur ARGB fourni dans la boîte permet d'étendre et de connecter plusieurs rubans LED RGB adressables ou dispositifs avec un seul connecteur LED adressable à 3 broches sur la carte mère.

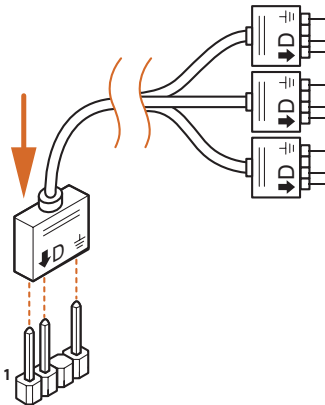

2.12 Boutons intelligents

La carte mère est équipée de quatre boutons intelligents : Bouton de mise en marche, bouton de réinitialisation, bouton Effacer CMOS et bouton BIOS Flashback, permettant aux utilisateurs d'allumer/éteindre rapidement le système, de réinitialiser le système, d'effacer les valeurs CMOS ou de flasher le BIOS.

Bouton d'alimentation

(PWRBTN1) (voir p.7, No. 10)

Le bouton d'alimentation permet aux utilisateurs d'allumer/éteindre le système rapidement.

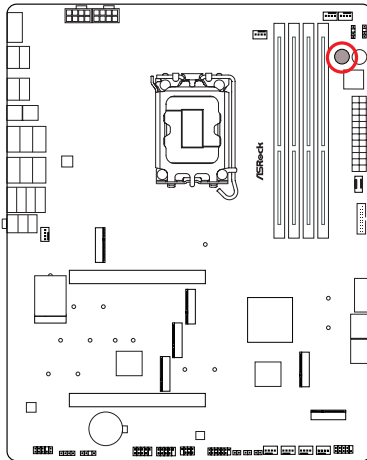

PWRBTN1



Bouton de réinitialisation

(RSTBTN1) (voir p.7, No. 11)

Le bouton de réinitialisation permet aux utilisateurs de réinitialiser le système rapidement.

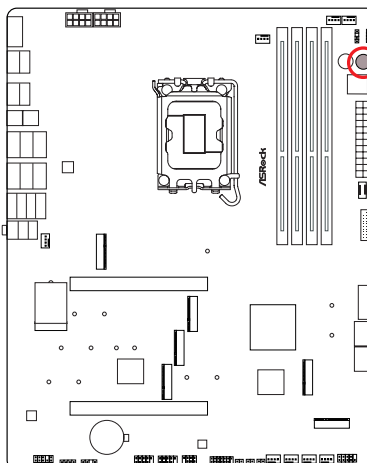

RSTBTN1



Bouton Effacer CMOS
(CLRCMOS1) (voir p.9, No. 13)

Le bouton d'effacement Clear CMOS permet aux utilisateurs d'effacer les valeurs CMOS rapidement.

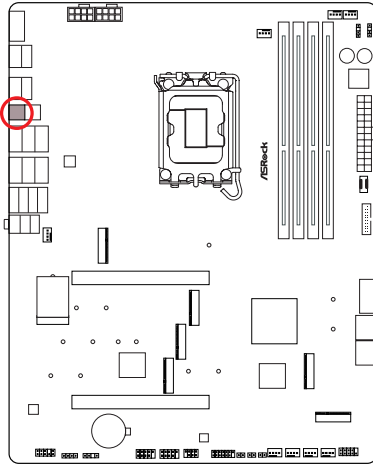

CLRCMOS1



*Cette fonction est uniquement disponible
lorsque l'ordinateur est éteint et son cordon
d'alimentation débranché.*

Bouton BIOS Flashback

(BIOS_FB) (voir p.9, No. 1)

Le bouton BIOS Flashback permet aux utilisateurs de flasher le BIOS.

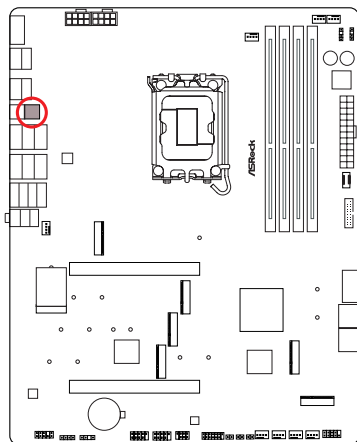

BIOS_FB



La fonction ASRock BIOS Flashback vous permet de mettre à jour le BIOS sans allumer le système, même sans processeur.



Avant d'utiliser la fonction BIOS Flashback, veuillez interrompre BitLocker et tout chiffrement ou sécurité reposant sur le TPM. Assurez-vous que vous avez déjà stocké et sauvegardé la clé de récupération. Si la clé de récupération est manquante alors que le chiffrement est actif, les données restent cryptées et le système ne peut pas démarrer sur le système d'exploitation. Il est recommandé de désactiver fTPM avant de mettre à jour le BIOS. Sinon, une défaillance imprévisible peut survenir.

Pour utiliser la fonction USB BIOS Flashback, veuillez suivre les étapes ci-dessous.

1. Téléchargez le dernier fichier BIOS sur le site Web d'ASRock : <http://www.asrock.com>.
2. Copiez le fichier du BIOS sur votre clé USB. Veuillez vous assurer que le système de fichiers de votre clé USB est FAT32.
3. Procédez à l'extraction du fichier BIOS depuis le fichier zip.
4. Renommez le fichier à « **creative.rom** » et enregistrez-le dans le répertoire racine de X : Clé USB.
5. Branchez le connecteur d'alimentation 24 broches sur la carte mère. Allumez ensuite l'interrupteur CA de l'alimentation électrique.
*Il n'est pas nécessaire d'allumer le système.
6. Branchez ensuite votre clé USB dans le port BIOS Flashback USB.
7. Appuyez sur le bouton BIOS Flashback pendant environ trois secondes. La LED commence alors à clignoter.
8. Attendez que le flashage du BIOS soit effectué ; auquel cas, la LED cessera de clignoter.
*Si l'indicateur LED devient vert fixe, cela signifie que la fonction BIOS Flashback ne fonctionne pas correctement. Veuillez vous assurer d'avoir brancher la clé USB sur le port USB BIOS Flashback.
**Si la LED ne s'allume pas du tout, veuillez débrancher l'alimentation du système et retirer/déconnecter la pile CMOS de la carte mère pendant plusieurs minutes. Rebranchez l'alimentation et la batterie, puis réessayez.
9. Une fois le flashage du BIOS terminé, coupez l'alimentation électrique du PC pendant environ deux minutes.
10. Puis activez à nouveau l'alimentation électrique du PC. À présent, vous pouvez appuyer sur le bouton d'alimentation pour mettre le système sous tension.

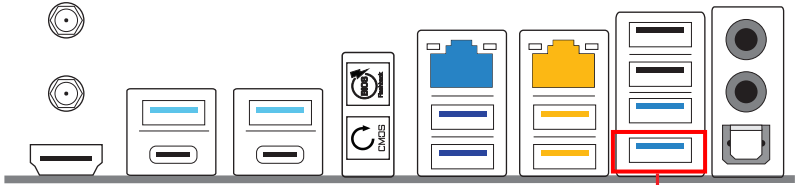

Port BIOS Flashback USB

2.13 Dr. Debug

Dr. Debug est utilisé pour obtenir des informations sur les codes, ce qui facilite le dépannage. Veuillez consulter les diagrammes ci-dessous pour lire les codes de Dr. Debug.

Code	Description
0x10	PEI_CORE_STARTED
0x11	PEI_CAR_CPU_INIT
0x15	PEI_CAR_NB_INIT
0x19	PEI_CAR_SB_INIT
0x31	PEI_MEMORY_INSTALLED
0x32	PEI_CPU_INIT
0x33	PEI_CPU_CACHE_INIT
0x34	PEI_CPU_AP_INIT
0x35	PEI_CPU_BSP_SELECT
0x36	PEI_CPU_SMM_INIT
0x37	PEI_MEM_NB_INIT
0x3B	PEI_MEM_SB_INIT
0x4F	PEI_DXE_IPL_STARTED
0x60	DXE_CORE_STARTED
0x61	DXE_NVRAM_INIT
0x62	DXE_SBRUN_INIT

0x63	DXE_CPU_INIT
0x68	DXE_NB_HB_INIT
0x69	DXE_NB_INIT
0x6A	DXE_NB_SMM_INIT
0x70	DXE_SB_INIT
0x71	DXE_SB_SMM_INIT
0x72	DXE_SB_DEVICES_INIT
0x78	DXE_ACPI_INIT
0x79	DXE_CSM_INIT
0x90	DXE_BDS_STARTED
0x91	DXE_BDS_CONNECT_DRIVERS
0x92	DXE_PCI_BUS_BEGIN
0x93	DXE_PCI_BUS_HPC_INIT
0x94	DXE_PCI_BUS_ENUM
0x95	DXE_PCI_BUS_REQUEST_RESOURCES
0x96	DXE_PCI_BUS_ASSIGN_RESOURCES
0x97	DXE_CON_OUT_CONNECT
0x98	DXE_CON_IN_CONNECT

0x99	DXE_SIO_INIT
0x9A	DXE_USB_BEGIN
0x9B	DXE_USB_RESET
0x9C	DXE_USB_DETECT
0x9D	DXE_USB_ENABLE
0xA0	DXE_IDE_BEGIN
0xA1	DXE_IDE_RESET
0xA2	DXE_IDE_DETECT
0xA3	DXE_IDE_ENABLE
0xA4	DXE_SCSI_BEGIN
0xA5	DXE_SCSI_RESET
0xA6	DXE_SCSI_DETECT
0xA7	DXE_SCSI_ENABLE
0xA8	DXE_SETUP_VERIFYING_PASSWORD
0xA9	DXE_SETUP_START
0xAB	DXE_SETUP_INPUT_WAIT
0xAD	DXE_READY_TO_BOOT
0xAE	DXE_LEGACY_BOOT

0xAF	DXE_EXIT_BOOT_SERVICES
0xB0	RT_SET_VIRTUAL_ADDRESS_MAP_BEGIN
0xB1	RT_SET_VIRTUAL_ADDRESS_MAP_END
0xB2	DXE_LEGACY_OPROM_INIT
0xB3	DXE_RESET_SYSTEM
0xB4	DXE_USB_HOTPLUG
0xB5	DXE_PCI_BUS_HOTPLUG
0xB6	DXE_NVRAM_CLEANUP
0xB7	DXE_CONFIGURATION_RESET
0xF0	PEI_RECOVERY_AUTO
0xF1	PEI_RECOVERY_USER
0xF2	PEI_RECOVERY_STARTED
0xF3	PEI_RECOVERY_CAPSULE_FOUND
0xF4	PEI_RECOVERY_CAPSULE_LOADED
0xE0	PEI_S3_STARTED
0xE1	PEI_S3_BOOT_SCRIPT
0xE2	PEI_S3_VIDEO_REPOST

0xE3	PEI_S3_OS_WAKE
0x50	PEI_MEMORY_INVALID_TYPE
0x53	PEI_MEMORY_NOT_DETECTED
0x55	PEI_MEMORY_NOT_INSTALLED
0x57	PEI_CPU_MISMATCH
0x58	PEI_CPU_SELF_TEST_FAILED
0x59	PEI_CPU_NO_MICROCODE
0x5A	PEI_CPU_ERROR
0x5B	PEI_RESET_NOT_AVAILABLE
0xD0	DXE_CPU_ERROR
0xD1	DXE_NB_ERROR
0xD2	DXE_SB_ERROR
0xD3	DXE_ARCH_PROTOCOL_NOT_AVAILABLE
0xD4	DXE_PCI_BUS_OUT_OF_RESOURCES
0xD5	DXE_LEGACY_OPROM_NO_SPACE
0xD6	DXE_NO_CON_OUT
0xD7	DXE_NO_CON_IN

0xD8	DXE_INVALID_PASSWORD
0xD9	DXE_BOOT_OPTION_LOAD_ERROR
0xDA	DXE_BOOT_OPTION_FAILED
0xDB	DXE_FLASH_UPDATE_FAILED
0xDC	DXE_RESET_NOT_AVAILABLE
0xE8	PEI_MEMORY_S3_RESUME_FAILED
0xE9	PEI_S3_RESUME_PPI_NOT_FOUND
0xEA	PEI_S3_BOOT_SCRIPT_ERROR
0xEB	PEI_S3_OS_WAKE_ERROR

2.14 Guide d'installation du SSD M.2 (M2_1)

Le M.2 est un petit connecteur de bord de carte polyvalent qui remplace mPCIe et mSATA. Le socket Blazing M.2 (M2_1, Key M) prend en charge le mode PCIe Gen5x4 (128 Go/s) de type 2280.

Installation d'un SSD M.2

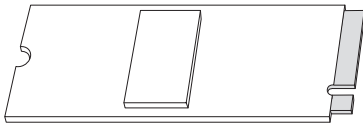

Étape 1

Préparez le SSD M.2.

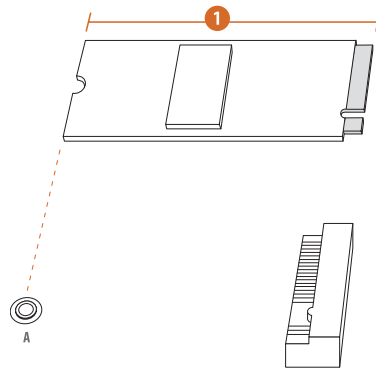

Étape 2

En fonction du type de PCB et de la longueur de votre SSD M.2, trouvez l'emplacement correspondant à utiliser.

No.	1
Emplacement de l'écrou	A
Longueur PCB	8cm
Type module	Type 2280

Étape 3

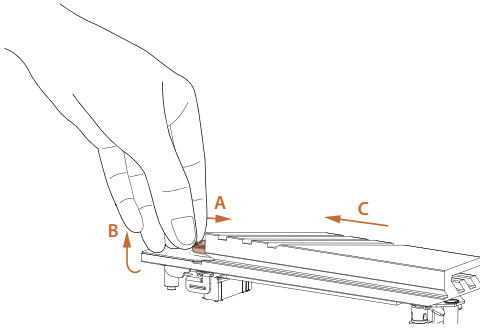

Appuyez sur le bouton du dissipateur thermique M.2 (A) et maintenez-le enfoncé. Soulevez ensuite le dissipateur thermique (B) et déplacez-le dans la direction indiquée (C).

*Veuillez retirer les films de protection sur la face inférieure du dissipateur thermique M.2 avant d'installer le SSD M.2.

Étape 4

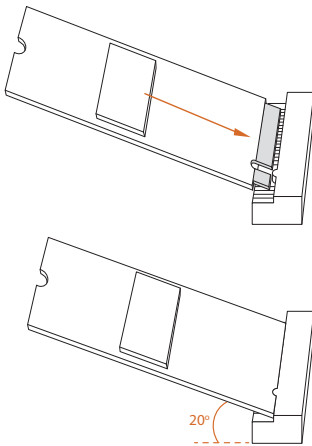

Alignez et insérez délicatement le SSD M.2 dans l'emplacement M.2. Gardez à l'esprit que le SSD M.2 ne peut être inséré que dans un seul sens.

Étape 5

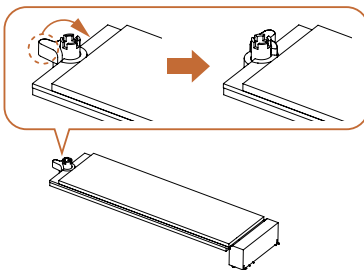

Assurez-vous que l'encoche à l'extrémité du SSD M.2 est alignée avec l'écrou. Fixez ensuite le SSD M.2 en tournant l'écrou dans le sens horaire jusqu'à sa position de verrouillage.

Étape 6

Accrochez la languette du dissipateur thermique M.2 sur l'entretoise.

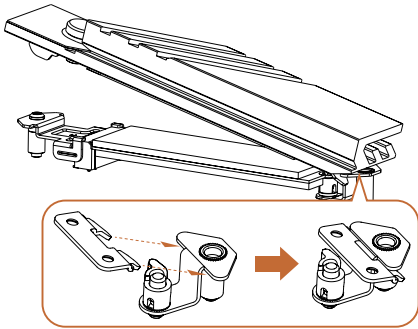
**Étape 7**

Appuyez sur le dissipateur thermique M.2 pour le mettre en place.

*Faites attention à ne pas appuyer sur le bouton du dissipateur thermique M.2.

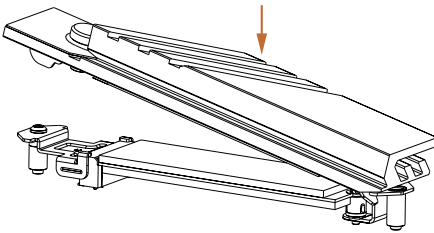
**Étape 8**

Terminé.

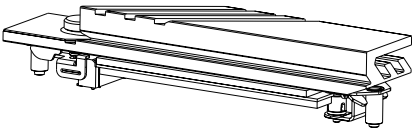

Pour consulter les dernières mises à jour concernant la liste des modules SSD M.2 compatibles, veuillez visiter notre site web : <http://www.asrock.com>

2.15 Guide d'installation du SSD M.2 (M2_2, M2_4, M2_5 et M2_6)

Le M.2 est un petit connecteur de bord de carte polyvalent qui remplace mPCIe et mSATA. Le Hyper M.2 Socket (M2_2, M2_4, M2_5 et M2_6, Key M) prendra en charge le mode PCIe Gen4x4 (64 Go/s) de type 2260/2280.

* Si PCIe2 est occupé, M2_4 est désactivé.

Installation d'un SSD M.2

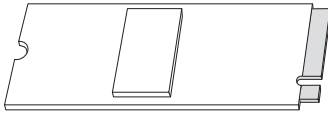

Étape 1

Préparez le SSD M.2.

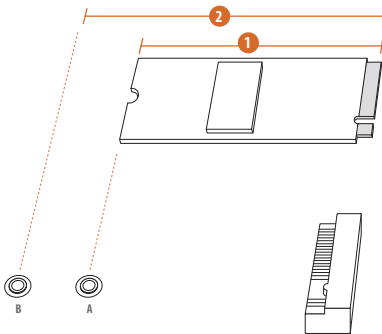

Étape 2

En fonction du type de PCB et de la longueur de votre SSD M.2, trouvez l'emplacement correspondant à utiliser.

No.	1	2
Emplacement de l'écrou	A	B
Longueur PCB	6cm	8cm
Type module	Type 2260	Type 2280

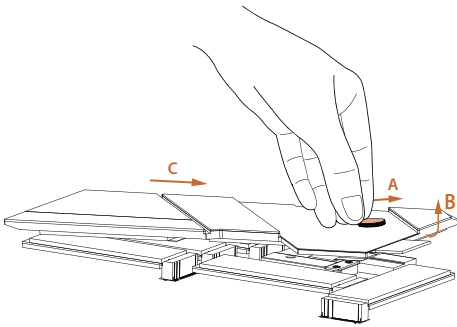
Étape 3

Appuyez sur le bouton du dissipateur thermique M.2 (A) et maintenez-le enfoncé. Soulevez ensuite le dissipateur thermique (B) et déplacez-le dans la direction indiquée (C).

*Veuillez retirer les films de protection sur la face inférieure du dissipateur thermique M.2 avant d'installer le SSD M.2.

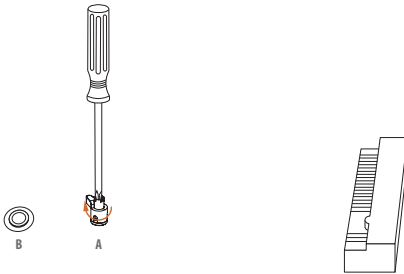
Étape 4

Décolliez le film de protection jaune de l'écrou A. Retirez l'entretoise de l'écrou B avec un tournevis, placez-la sur l'écrou A, puis serrez-la.

Sautez l'étape 4 si votre SSD M.2 est de type 2280.

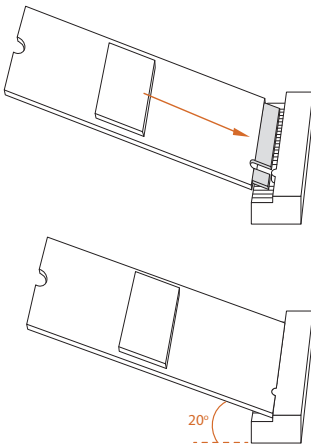
Étape 5

Alignez et insérez délicatement le SSD M.2 dans l'emplacement M.2. Gardez à l'esprit que le SSD M.2 ne peut être inséré que dans un seul sens.

Étape 6

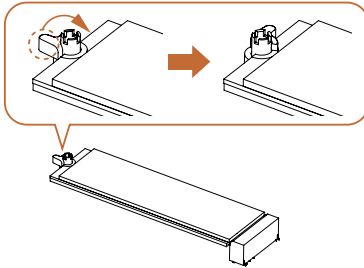

Assurez-vous que l'encoche à l'extrémité du SSD M.2 est alignée avec l'écrou. Fixez ensuite le SSD M.2 en tournant l'écrou dans le sens horaire jusqu'à sa position de verrouillage.

Étape 7

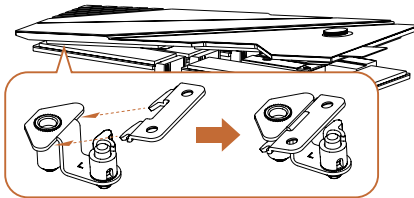

Accrochez la languette du dissipateur thermique M.2 sur l'entretoise.

Étape 8

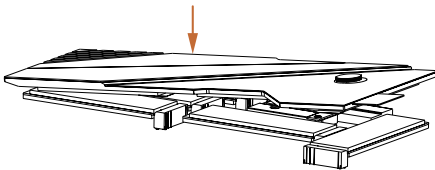

Appuyez sur le dissipateur thermique M.2 pour le mettre en place.
*Faites attention à ne pas appuyer sur le bouton du dissipateur thermique M.2.

Étape 9

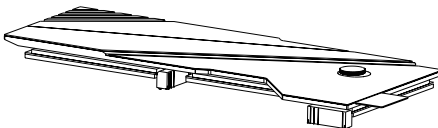

Terminé.

Pour consulter les dernières mises à jour concernant la liste des modules SSD M.2 compatibles, veuillez visiter notre site web : <http://www.asrock.com>

2.16 Guide d'installation d'un SSD M.2 (M2_3)

Le M.2 est un petit connecteur de bord de carte polyvalent qui remplace mPCIe et mSATA. Le Socket Hyper M.2 (M2_3, Key M), prend en charge le mode PCIe Gen4x4 (64 Go/s) de type 2230/2242/2260/2280 SATA3 6,0 Go/s.

Installation d'un SSD M.2

Étape 1

Préparez le SSD M.2.

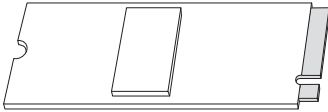

Étape 2

En fonction du type de PCB et de la longueur de votre SSD M.2, trouvez l'emplacement correspondant à utiliser.

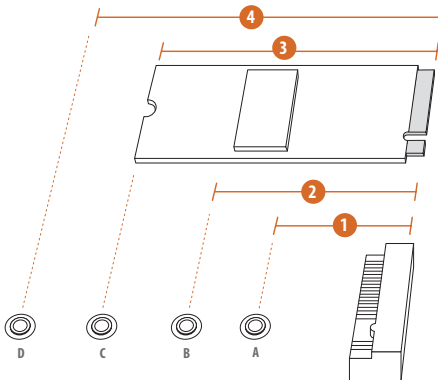

No.	1	2	3	4
Emplacement de l'écrou	A	B	C	D
Longueur PCB	3cm	4,2cm	6cm	8cm
Type module	Type 2230	Type 2242	Type 2260	Type 2280

Étape 3

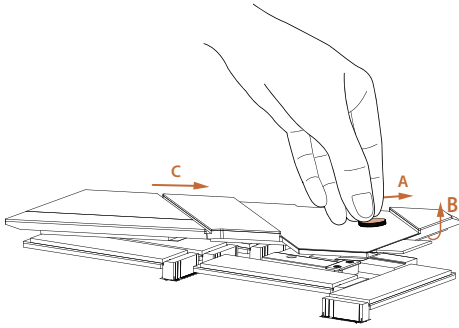

Appuyez sur le bouton du dissipateur thermique M.2 (A) et maintenez-le enfoncé. Soulevez ensuite le dissipateur thermique (B) et déplacez-le dans la direction indiquée (C).

*Veuillez retirer les films de protection sur la face inférieure du dissipateur thermique M.2 avant d'installer le SSD M.2.

Étape 4



Retirez le film protecteur jaune de l'écrou à utiliser. Préparez l'entretoise pour M.2 fournie dans l'emballage et serrez-la à l'emplacement souhaité pour l'écrou sur la carte mère.

Sautez l'étape 4 si votre SSD M.2 est de type 2280.

Étape 5

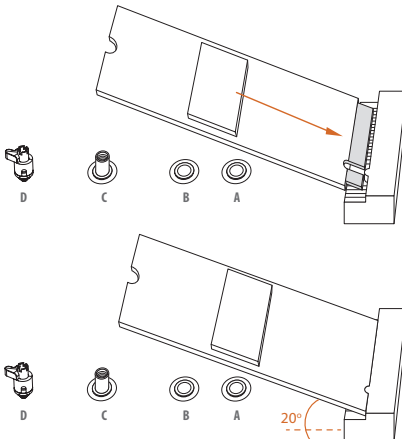

Alignez et insérez délicatement le SSD M.2 dans l'emplacement M.2. Gardez à l'esprit que le SSD M.2 ne peut être inséré que dans un seul sens.

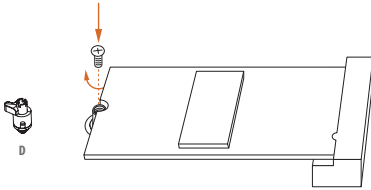
Étape 6

Préparez la vis M.2 fournie dans l'emballage et serrez la vis avec un tournevis pour fixer le SSD M.2 en place. Veuillez ne pas trop serrer la vis car cela pourrait endommager le SSD M.2.

Sautez l'étape 6 si votre SSD M.2 est de type 2280.

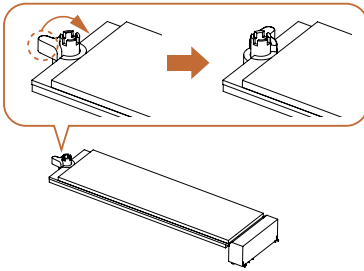
Étape 7

Assurez-vous que l'encoche à l'extrémité du SSD M.2 est alignée avec l'écrou. Fixez ensuite le SSD M.2 en tournant l'écrou dans le sens horaire jusqu'à sa position de verrouillage.

Ignorez l'étape 7 si votre SSD M.2 n'est pas de type 2280.

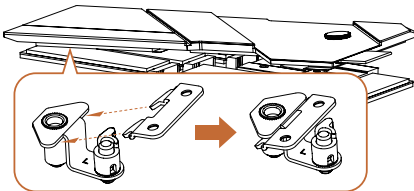
Étape 8

Accrochez la languette du dissipateur thermique M.2 sur l'entretoise.

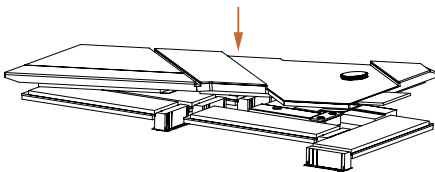
Étape 9

Appuyez sur le dissipateur thermique M.2 pour le mettre en place.

*Faites attention à ne pas appuyer sur le bouton du dissipateur thermique M.2.

Étape 10

Terminé.

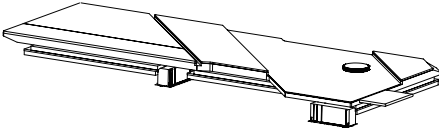

Pour consulter les dernières mises à jour concernant la liste des modules SSD M.2 compatibles, veuillez visiter notre site web : <http://www.asrock.com>

Version 1.0

Publié en août 2024

Copyright©2024 ASRock INC. Tous droits réservés.

Avis de droit d'auteur :

Aucune partie de ce manuel ne peut être reproduite, transcrite, transmise ou traduite dans quelque langue que ce soit, sous quelque forme ou par quelque moyen que ce soit, sans le consentement écrit d'ASRock Inc., à l'exception de la duplication de la documentation par l'acheteur à des fins de sauvegarde.

Les noms de produits et d'entreprises qui apparaissent dans ce manuel peuvent ou non être des marques commerciales ou droits d'auteurs enregistrés de leurs sociétés respectives et ne sont utilisés qu'à titre d'identification et d'explication et au bénéfice de leurs propriétaires, sans intention de les enfreindre.

Clause de non-responsabilité :

Les spécifications et les informations contenues dans ce document sont fournies à titre d'information uniquement et peuvent être modifiées sans préavis, et ne doivent pas être considérées comme un engagement de la part d'ASRock. ASRock décline toute responsabilité pour les éventuelles erreurs ou omissions dans ce document.

Dans la mesure où la loi le permet et en ce qui concerne le contenu de ce document, ASRock ne fournit aucune garantie d'aucune sorte, explicite ou implicite, y compris mais sans s'y limiter, les garanties ou conditions implicites de qualité marchande ou d'adéquation à un usage particulier. En aucun cas, ASRock, ses directeurs, officiers, employés ou agents ne pourront être tenus responsables de tout dommage indirect, spécial, accidentel ou consécutif (y compris les dommages pour perte de profits, perte d'activité, perte de données, interruption d'activité et autres), même si ASRock a été informé de la possibilité de tels dommages résultant d'un défaut ou d'une erreur dans la documentation ou le produit.

ACCORD DE LICENCE D'UTILISATEUR FINAL SUR LE LOGICIEL D'INTEL
IMPORTANT - A LIRE AVANT DE COPIER, D'INSTALLER OU D'UTILISER CETTE

LICENCE. Le détenteur de la licence dispose d'une licence en vertu des droits d'auteur d'Intel pour reproduire le logiciel d'Intel uniquement dans sa forme non modifiée et binaire (avec toute la documentation qui l'accompagne, le « Logiciel ») pour son usage personnel uniquement et non commercial, en rapport avec les produits basés sur Intel pour lesquels le logiciel a été fourni, sous réserve des conditions suivantes :

- a) Le Détenteur de la licence n'est pas autorisé à divulguer, distribuer ou transférer toute partie du Logiciel. Vous acceptez également d'empêcher dans la mesure du possible toute copie non autorisée du Logiciel.
- (b) Le Détenteur de la licence n'est pas autorisé à faire de l'ingénierie inverse, à décompiler ou à désassembler le Logiciel.
- (c) Le Détenteur de la licence ne peut pas accorder de sous-licence au Logiciel.
- (d) Le Logiciel peut contenir le logiciel et d'autres éléments de propriété intellectuelle de fournisseurs tiers, dont certains peuvent être identifiés dans un fichier license.txt joint ou dans un autre texte ou fichier, et faire l'objet d'une licence conformément à ce dernier.
- (e) Intel n'a aucune obligation de fournir un support, une assistance technique ou des mises à jour pour le Logiciel.

PROPRIÉTÉ DU LOGICIEL ET DROITS D'AUTEUR. La propriété de toutes les copies du logiciel appartient à Intel ou à ses concédants ou fournisseurs uniquement. Le logiciel est protégé par les droits d'auteur et par les lois des États-Unis et d'autres pays, ainsi que par les dispositions des traités internationaux. Le détenteur de la licence n'a pas le droit de supprimer les avis de copyright du logiciel. Sauf disposition contraire expresse ci-dessus, Intel ne concède aucun droit exprès ou implicite sur les brevets, droits d'auteur, marques ou autres droits de propriété intellectuelle d'Intel. Le transfert de la licence met fin au droit du Détenteur de la licence d'utiliser le logiciel.

EXCLUSION DE GARANTIE. Le logiciel est fourni « TEL QUEL » sans garantie d'aucune sorte, EXPRESSE OU IMPLICITE, Y COMPRIS, SANS LIMITATION, LES GARANTIES DE QUALITÉ MARCHANDE OU D'ADÉQUATION À UN USAGE PARTICULIER.

LIMITATION DE RESPONSABILITÉ. NI INTEL, NI SES CONCÉDANTS DE LICENCE OU FOURNISSEURS NE SERONT RESPONSABLES DE TOUTE PERTE DE PROFITS, PERTE D'UTILISATION, INTERRUPTION D'ACTIVITÉ OU DOMMAGES INDIRECTS, SPÉCIAUX, ACCIDENTELS OU CONSÉCUTIFS DE TOUTE SORTE, QUE CE SOIT DANS LE CADRE DE CET ACCORD OU AUTRE, MÊME SI INTEL A ÉTÉ INFORMÉ DE LA POSSIBILITÉ DE TELS DOMMAGES.

LICENCE D'UTILISATION DES COMMENTAIRES ET SUGGESTIONS. Le présent Accord n'oblige PAS le Détenteur de la licence à fournir à Intel des commentaires ou des suggestions sur le logiciel. Toutefois, si le Détenteur de la licence fournit à Intel des commentaires ou des suggestions pour la modification, la correction, l'amélioration ou le perfectionnement (a) du logiciel ou (b) des produits ou processus Intel qui fonctionnent avec le logiciel, le Détenteur de la licence accorde à Intel une licence non exclusive, mondiale, perpétuelle, irrévocable, transférable et libre de redevance, avec le droit d'accorder une sous-licence, dans le cadre des droits de propriété intellectuelle du Détenteur de la licence, pour incorporer ou utiliser autrement ces commentaires et suggestions.

RÉSILIATION DE CETTE LICENCE. L'Intel ou le concédant de sous-licence peut résilier cette licence à tout moment si le Détenteur de la licence ne respecte pas l'un des termes ou des conditions. En cas de résiliation, le Détenteur de la licence devra détruire ou retourner immédiatement à Intel toutes les copies du logiciel.

TIERS BÉNÉFICIAIRE. Intel est un bénéficiaire prévu de l'Accord de licence pour utilisateur final et a le droit de faire appliquer tous ses termes.

DROITS RESTREINTS DU GOUVERNEMENT DES ÉTATS-UNIS. Le logiciel est un article commercial (tel que défini dans 48 C.F.R. 2.101) constitué d'un logiciel informatique commercial et d'une documentation de logiciel informatique commercial (tels que ces termes sont utilisés dans 48 C.F.R. 12.212), conformément à 48 C.F.R. 12.212 et 48 C.F.R. 227.7202-1 à 227.7202-4. Vous ne devez pas fournir le Logiciel au gouvernement des États-Unis. Le contractant ou fabricant est Intel Corporation, 2200 Mission College Blvd, Santa Clara, CA 95054.

LOIS SUR L'EXPORTATION. Le Détenteur de la licence s'engage à ce que ni le Détenteur de la licence ni les filiales du Détenteur de la licence n'exportent/ne réexportent le Logiciel, directement ou indirectement, vers tout pays pour lequel le Département du commerce des États-Unis ou toute autre agence ou département du gouvernement des États-Unis ou le gouvernement étranger d'où il est expédié exige une licence d'exportation ou toute autre approbation gouvernementale, sans avoir obtenu au préalable telle licence ou approbation requise. Dans le cas où le Logiciel est exporté depuis les États-Unis ou réexporté depuis une destination étrangère par le Détenteur de la licence, ce dernier s'assurera que la distribution et l'exportation/réexportation ou l'importation du Logiciel sont conformes à l'ensemble des lois, règlements, ordonnances ou autres restrictions de la Réglementation sur l'administration des exportations des États-Unis et du gouvernement étranger approprié.

LOIS APPLICABLES. Ce Contrat et tout litige en découlant ou s'y rapportant seront régis par les lois des États-Unis et de Delaware, sans égard aux principes de conflit de lois. Les parties au présent accord excluent l'application de la Convention des Nations Unies sur les contrats de vente internationale de marchandises (1980). Les tribunaux régionaux et fédéraux siégeant dans Delaware, aux États-Unis, auront la compétence exclusive pour tout litige découlant du présent accord ou s'y rapportant. Les parties consentent à la compétence personnelle et à la juridiction de ces tribunaux. Une Partie qui obtient un jugement contre une autre Partie dans les tribunaux identifiés dans cette section peut exécuter ce jugement dans tout tribunal ayant compétence sur les Parties.

Les droits spécifiques du Détenteur de la licence peuvent varier d'un pays à l'autre.

Déclaration de conformité FCC



Cet appareil est conforme à la partie 15 du règlement de la FCC. Son fonctionnement est soumis aux deux conditions suivantes :

- (1) cet appareil ne doit pas provoquer d'interférences nuisibles, et
- (2) cet appareil doit accepter toutes les interférences reçues, y compris les interférences pouvant entraîner un fonctionnement non désiré.

Cet appareil a été testé et déclaré conforme aux limites définies pour les appareils numériques de Classe B suivant l'article 15 du règlement de la FCC. Ces limitations sont stipulées aux fins de garantir une protection raisonnable contre les interférences nuisibles en installation résidentielle. Cet appareil génère, utilise et peut émettre de l'énergie sous forme de radiofréquences ; et s'il n'est pas installé et utilisé en conformité avec les instructions du fabricant, il peut causer des interférences nuisibles aux communications radio. Cependant, nous ne pouvons garantir que des interférences ne se produiront pas dans une installation particulière. Si cet appareil cause des interférences nuisibles à la réception des signaux de radio ou de télévision, ce qui peut être déterminé en allumant et en éteignant l'appareil, l'utilisateur peut tenter de résoudre le problème de l'une des façons suivantes :

- Réorienter ou déplacer l'antenne de réception.
- Augmenter la distance entre l'appareil et le récepteur.
- Brancher l'appareil sur une prise avec un circuit différent de celle sur lequel le récepteur est branché.
- Consulter le revendeur ou un technicien radio/télévision expérimenté pour obtenir de l'aide.

Notes de sécurité sur les piles boutons

ATTENTION

- **RISQUE D'INGESTION** : Ce produit contient une pile bouton ou une pile cellule.
- **LA MORT** ou des blessures graves peuvent survenir en cas d'ingestion.
- Si une pile bouton ou une pièce cellule a été avalée, cela peut causer des **brûlures chimiques internes** en seulement **2 heures**.
- **GARDER** les piles neuves et usagées **HORS DE LA PORTÉE DES ENFANTS**
- **Consulter immédiatement un médecin** si vous soupçonnez qu'une pile a été avalée ou insérée dans une partie du corps.



- Retirez et recyclez les piles usées ou mettez-les au rebut conformément aux réglementations locales et gardez-les hors de portée des jeunes enfants. Ne jetez PAS les piles dans les ordures ménagères et ne les incinerez pas.
- Même les piles usées peuvent causer des blessures graves ou mortelles.
- Appelez un centre antipoison local pour obtenir des informations sur le traitement.
- Type de pile : CR2032
- Tension de la pile : 3V
- Les piles non rechargeables ne doivent pas être rechargées.
- Ne pas les décharger, recharger, démonter, incinérer ou chauffer au-delà de la température nominale spécifiée par le fabricant. Vous pourriez vous blesser à cause des vapeurs, d'une fuite ou d'une explosion causant des brûlures chimiques.
- Ce produit contient une batterie non remplaçable.
- Cette icône indique qu'avalé une pile bouton peut causer des blessures graves ou mortelles. Veuillez garder les piles hors de vue ou de portée des enfants.

CALIFORNIE, ÉTATS-UNIS UNIQUEMENT

La pile au lithium utilisée sur cette carte mère contient du perchlorate, une substance toxique contrôlée par les réglementations sur les meilleures pratiques de gestion (BMP) du perchlorate adoptées par la législature de Californie. Lorsque vous mettez au rebut la batterie au lithium en Californie, aux États-Unis, veuillez toujours respecter les réglementations correspondantes.

“Produits à base de perchlorate - une manipulation spéciale peut être nécessaire, voir www.dtsc.ca.gov/hazardouswaste/perchlorate”

CALIFORNIE, ÉTATS-UNIS UNIQUEMENT



ATTENTION : Cancer et effets néfastes sur la reproduction
www.P65Warnings.ca.gov

Conformité CE



ASRock INC. déclare par la présente que ce dispositif est conforme aux exigences essentielles et aux autres dispositions pertinentes des directives correspondantes. Le texte complet de la déclaration de conformité pour l'UE est disponible sur : <http://www.asrock.com>

ASRock suit le principe d'éco-conception pour concevoir et fabriquer ses produits, et s'assure que chaque étape du cycle de vie du produit ASRock est conforme aux réglementations environnementales mondiales. De plus, ASRock divulgue les informations pertinentes en fonction des exigences réglementaires.

Veuillez consulter <https://www.asrock.com/general/about.asp?cat=Responsibility> pour obtenir des informations sur les exigences réglementaires auxquelles ASRock se conforme.

Conformité UKCA



ASRock INC. déclare par la présente que ce dispositif est conforme aux exigences essentielles et aux autres dispositions pertinentes des directives UKCA correspondantes. Le texte complet de la déclaration de conformité UKCA est disponible sur : <http://www.asrock.com>

Garantie limitée pour les consommateurs - Australie

Nos produits viennent avec des garanties qui ne peuvent pas être exclues en vertu des Loi relatives aux droits du consommateur de l'Australie. Vous avez droit à un remplacement ou un remboursement en cas d'un échec majeur et d'une compensation pour toute autre perte ou dommage raisonnablement prévisible causé par nos produits. Vous avez également le droit d'avoir les produits réparés ou remplacés si les produits ne sont pas d'une qualité acceptable et si la panne ne constitue pas une défaillance majeure. Si vous avez besoin d'aide, veuillez contacter ASRock Tél : +886-2-28965588 ext.123 (Frais d'appel internationaux standard applicables)

ATTENTION



CE PRODUIT CONTIENT UNE PILE BOUTON

En cas d'ingestion, une pile bouton peut provoquer des blessures graves ou mortelles.

Veuillez garder les piles hors de vue ou de portée des enfants.

Mise au rebut



NE JETEZ PAS la carte mère avec les ordures ménagères. Ce produit a été conçu de façon à permettre la réutilisation de ses éléments et le recyclage. Ce symbole de la poubelle barrée indique que le produit (équipement électrique et électronique) ne doit pas être jeté avec les ordures ménagères. Vérifiez la réglementation local pour la mise au rebut de produits électroniques.

Informations sur les marques commerciales

Les termes HDMI® et HDMI High-Definition Multimedia Interface ainsi que le logo HDMI sont des marques commerciales ou des marques déposées de HDMI Licensing LLC aux États-Unis et dans d'autres pays.



Déclaration de conformité à la Directive de la Communauté européenne relative aux équipements hertziens

Cet appareil est conforme à la directive 2014/53/UE émise par la Commission de la Communauté européenne. Cet appareil est conforme aux limites d'exposition aux radiations définies par l'UE pour un environnement non contrôlé.

Cet appareil doit être installé et utilisé avec une distance minimale de 20cm entre le ventilateur et votre corps.

Le fonctionnement dans les bandes 5,15-5,35/6GHz est limité à une utilisation en intérieur uniquement.

	AT	BE	BG	CH	CY	CZ	DE
	DK	EE	EL	ES	FI	FR	HR
	HU	IE	IS	IT	LI	LT	LU
	LV	MT	NL	NO	PL	PT	RO
	SE	SI	SK	TR			



Bandes de fréquences radio et niveaux de puissance maximale

- Fonctions : Wi-Fi 6E, BT, Wi-Fi 7
- Plage de fréquence : 2,4 GHz : 2400-2485MHz; 5 GHz : 5150-5350 MHz, 5470-5725 MHz, 5725-5850 MHz; 6 GHz : 5955-6415 MHz
- Niveau de puissance maximale : 2,4 GHz : 20dBm; 5 GHz : 23dBm; 6 GHz : 23dBm

Déclaration de conformité d'Innovation, Sciences et Développement économique de Canada (ISED)

Cet appareil est conforme au(x) RSS(s) exempté(s) de licence d'Innovation, Sciences et Développement économique du Canada. Son fonctionnement est soumis aux deux conditions suivantes : (1) cet appareil ne doit pas causer d'interférences, et (2) cet appareil doit résister aux interférences, y compris les interférences qui peuvent causer un fonctionnement indésirable de l'appareil. Le fonctionnement dans la bande 5150-5250 MHz est réservé à l'utilisation à l'intérieur pour réduire les risques d'interférences nuisibles aux systèmes mobiles par satellite à canal commun. CAN ICES-003(B)/NMB-003(B)

ASRock Incorporation

Contains Wi-Fi 7 module with Bluetooth

Intel® Wi-Fi 7 BE200NGW

Model: BE200NGW

FCC ID: PD9BE200NG

IC: 1000M-BE200NG



R 003-230203

T D230105003



CCAH23Y10590T1

5GHz band(W52,W53)&6GHz(LPI):indoor use only