

ASRock®



PG27QFW2A

Manual de usuario

## **Contenido**

<b>Capítulo 1 Introducción</b>	<b>1</b>
1.1 Contenido del paquete	1
<b>Capítulo 2 Preparar el monitor</b>	<b>3</b>
2.1 Acoplar del brazo y la base del pedestal	3
2.2 Desmontar el brazo y la base del pedestal	6
2.3 Realizar las conexiones	7
2.4 Ajustar el ángulo de visión	12
2.5 Utilizar la ranura de seguridad	14
<b>Capítulo 3 Descripción general del monitor</b>	<b>15</b>
3.1 Vista frontal	15
3.2 Vista posterior	16
3.3 Vista inferior	17
<b>Capítulo 4 Especificaciones</b>	<b>18</b>
4.1 Especificaciones del monitor	18
4.2 Lista de frecuencias admitidas	20
<b>Capítulo 5 Funcionamiento del monitor</b>	<b>22</b>
5.1 Encender y apagar el monitor	22
5.2 Botones de acceso directo	23
5.3 Botones del menú OSD	24
<b>Capítulo 6 Configuración del menú OSD</b>	<b>25</b>
6.1 Acceder al menú OSD	25
6.2 Menús OSD	26

<b>Capítulo 7 Resolución de problemas</b>	<b>35</b>
<b>Capítulo 8 Instrucciones de seguridad</b>	<b>36</b>



# Capítulo 1 Introducción

Gracias por comprar PG27QFW2A, un monitor confiable fabricado bajo un estricto control de calidad constante de ASRock. Ofrece un rendimiento excelente con un diseño resistente de acuerdo con el compromiso de calidad y resistencia de ASRock.

## 1.1 Contenido del paquete

Su monitor se envía con los componentes que se muestran a continuación. Asegúrese de haber recibido todos los componentes y póngase en contacto con el lugar de compra o distribuidor local si alguno de los elementos falta o está dañado.

- Monitor ASRock PG27QFW2A
- Brazo del pedestal de ASRock PG27QFW2A
- Base del pedestal de ASRock PG27QFW2A
- Guía de inicio rápido de ASRock PG27QFW2A
- Cable HDMI
- Cable DisplayPort
- Cables de antena Wi-Fi
- Cable de alimentación
- Funda del cable PG



Monitor



Cable HDMI



Cable DisplayPort



Brazo del pedestal

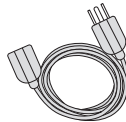

Cable de alimentación



Cables de antena Wi-Fi



Base del pedestal



Funda del cable PG



Guía de inicio rápido



## Importante

El contenido del paquete puede variar según el país.

El cable de alimentación incluido está diseñado exclusivamente para este monitor y no debe usarse con otros productos.

## Capítulo 2 Preparar el monitor

### 2.1 Acoplar del brazo y la base del pedestal

#### Paso 1. Instalar la base del pedestal

- Deje el monitor en su embalaje de espuma de protección.



#### Importante

Coloque el monitor en su embalaje de espuma protectora o sobre una superficie blanda y protegida para evitar rayar la pantalla.

- Inserte la base del pedestal al brazo del pedestal y apriete el tornillo a la parte inferior de dicha base.

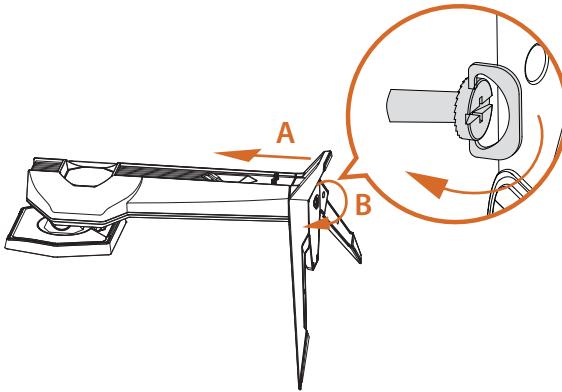

## Paso 2. Instalar el brazo del pedestal

- Alinee y deslice las dos lengüetas del brazo del pedestal con la ranura ubicada en la parte posterior del monitor hasta que encaje en su posición.
- Empuje el bloqueo del pedestal hasta la posición de bloqueo para garantizar la estabilidad.

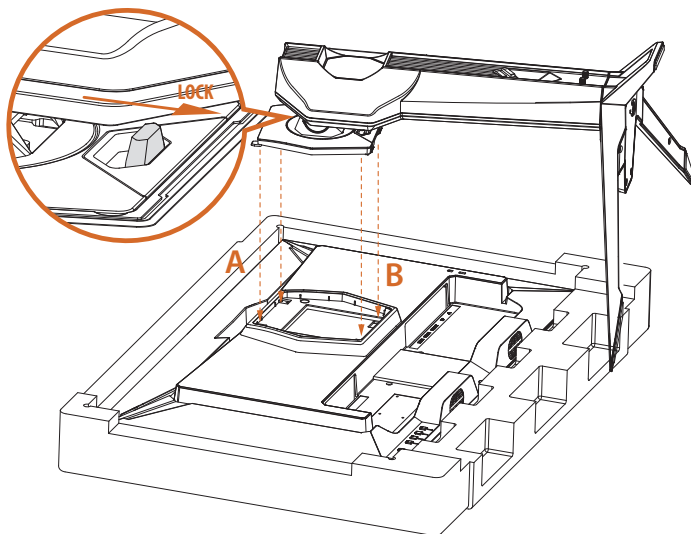

### Paso 3. Colocación del monitor en posición vertical

Levante con cuidado el monitor sacándolo del embalaje de espuma y colóquelo en posición vertical sobre una superficie plana y estable.

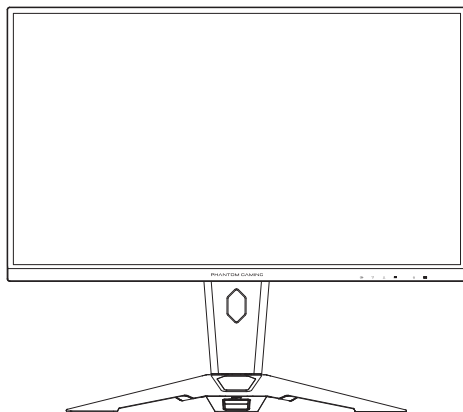

**Importante**

Para evitar arañazos o daños, tenga cuidado de no tocar ni presionar el área de la pantalla de visualización cuando levante o mueva el monitor.

## 2.2 Desmontar el brazo y la base del pedestal

Antes de retirar el pedestal, asegúrese de apagar el monitor y desconectar todos los cables.

1. Empuje el seguro del pedestal a la posición de desbloqueo. Levante hacia arriba para desenganchar las lengüetas del brazo del pedestal del monitor. Retire el pedestal (brazo y base).

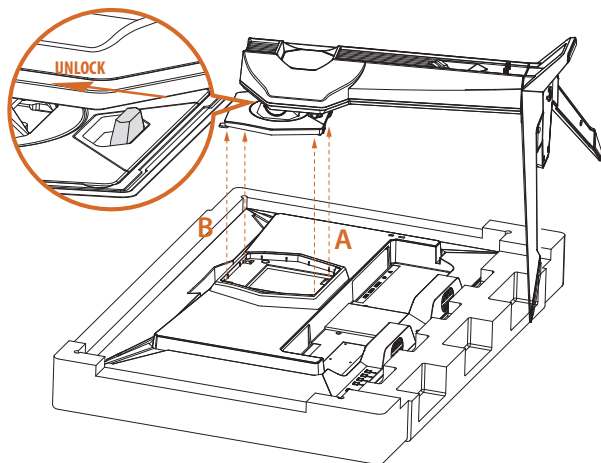

2. Libere el tornillo ubicado en la parte inferior de la base del pedestal. Tire para retirar la base del pedestal del brazo del pedestal.

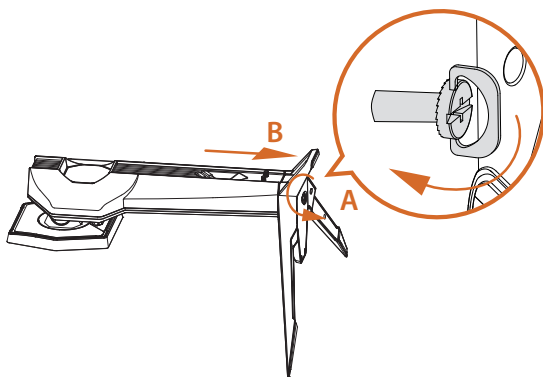

## 2.3 Realizar las conexiones

### Conectar el cable de alimentación

Conecte el cable de alimentación al monitor y a una toma de corriente eléctrica. Pase el cable a través del orificio de administración del brazo del pedestal.

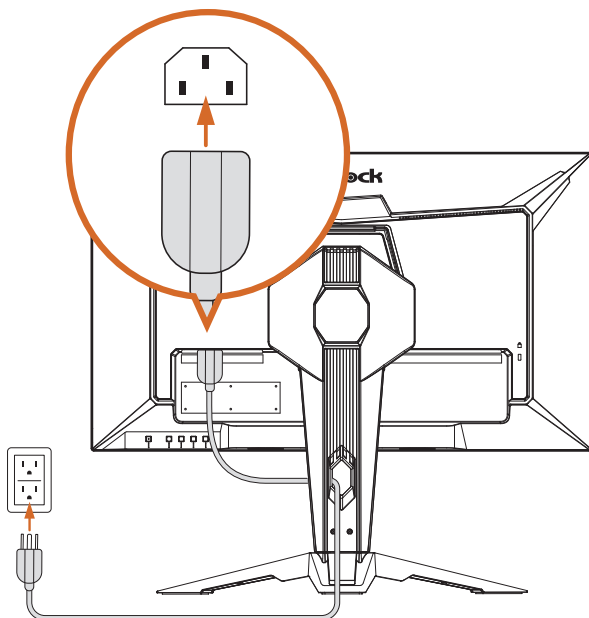

#### Importante

Asegúrese de realizar una conexión a tierra antes de conectar el enchufe a la toma de corriente.

Asimismo, cuando desconecte la conexión a tierra, asegúrese de desconectar el enchufe de la alimentación de la toma de corriente antes de proceder.

## Conectar el monitor al equipo de sobremesa o portátil

### Conexión HDMI

Enchufe un extremo del cable HDMI al conector HDMI situado en la parte posterior del monitor. A continuación, conecte el otro extremo al conector HDMI del equipo de sobremesa o portátil. Pase el cable a través del orificio de administración del brazo del pedestal.

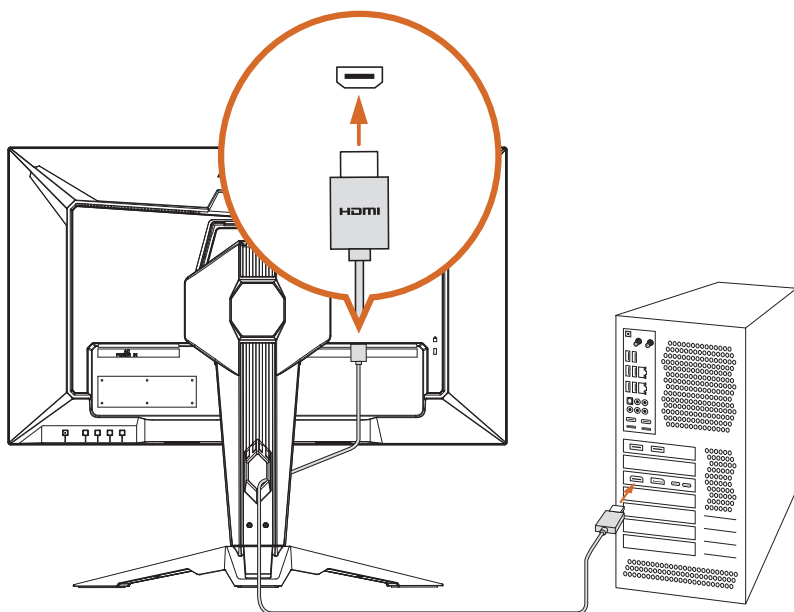

## Conexión DisplayPort

Enchufe un extremo del cable DisplayPort al conector de entrada DisplayPort situado en la parte posterior del monitor. A continuación, conecte el otro extremo al conector de salida DisplayPort del equipo de sobremesa o portátil. Pase el cable a través del orificio de administración del brazo del pedestal.

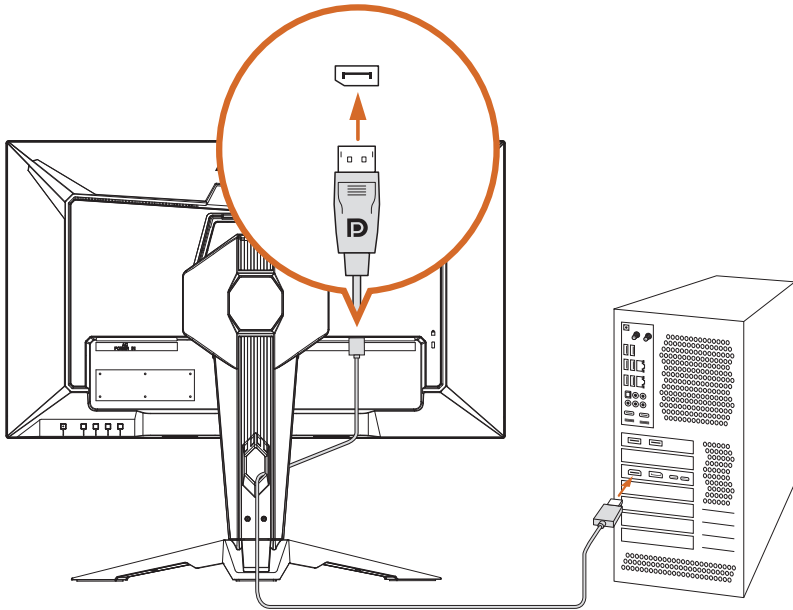

## Conexión del cable de antena

Este monitor tiene una antena Wi-Fi integrada. Colocada sobre la mesa, la antena integrada de la parte posterior del monitor proporciona una gran conectividad Wi-Fi de hasta 7 dBi de ganancia máxima. Si tu placa base cuenta con conexión Wi-Fi integrada, utilice los cables de antena facilitados para convertir el monitor en una potente antena inalámbrica.

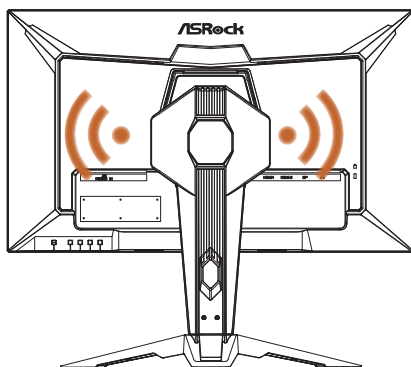

Los puertos de antena se encuentran en la parte posterior del monitor. Conecte un extremo del cable de antena al conector de antena situado en el pedestal y apriételo firmemente. A continuación, conecte el otro extremo al puerto de antena del equipo de sobremesa o portátil.

\* La velocidad de transmisión puede variar conforme al entorno.

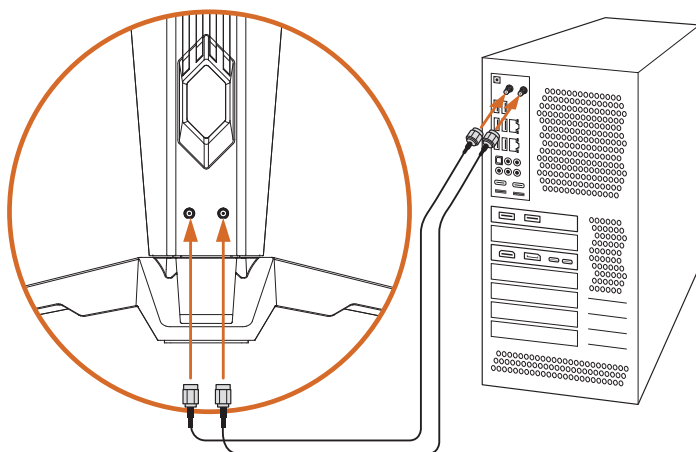

## Conexión del cable de audio

Puede conectar unos auriculares a su conector situado en el lado inferior del monitor. Pase el cable a través del orificio de administración del brazo del pedestal.

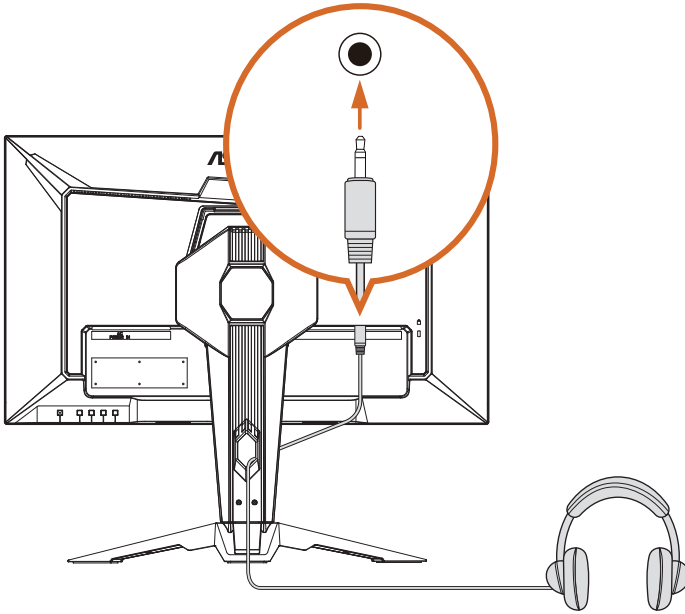

## 2.4 Ajustar el ángulo de visión

### Ajuste del ángulo de inclinación

Para obtener una visión óptima es recomendable mirar directamente a la pantalla completa y, a continuación, ajustar el ángulo del monitor para adecuarlo a sus preferencias.

Sujete firmemente el pedestal con una mano mientras inclina el monitor hacia delante o hacia atrás con la otra para no volcarlo al ajustar el ángulo del monitor.

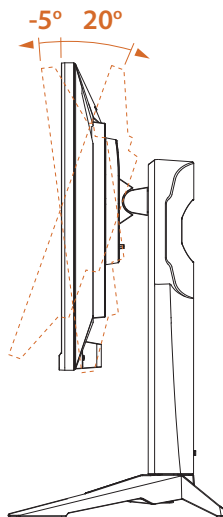

Importante

Tenga cuidado de no tocar ni presionar la zona de la pantalla cuando ajuste el monitor.

## Ajuste de ángulo de giro

Puede girar el monitor para el ángulo.

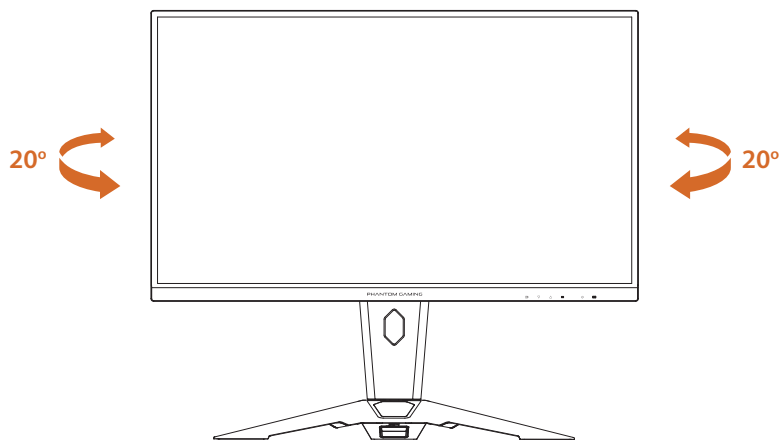

Importante

Tenga cuidado de no tocar ni presionar la zona de la pantalla cuando ajuste el monitor.

## 2.5 Utilizar la ranura de seguridad

Este monitor admite una ranura de seguridad de tipo Kensington. El bloqueo Kensington puede utilizarse para asegurar el monitor y evitar que sea robado en lugares públicos.

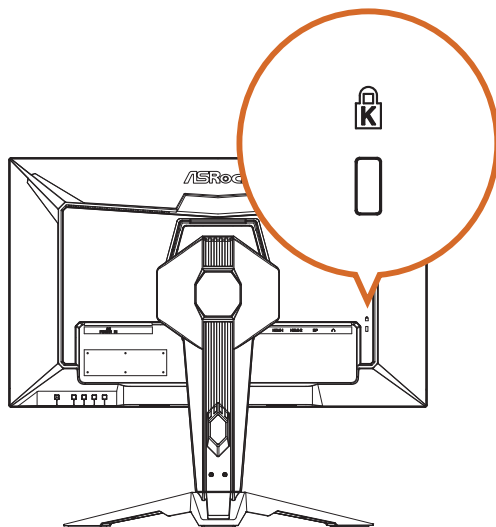

NOTA: El bloqueo Kensington no se incluye. Deberá adquirir un dispositivo de bloqueo adicional.

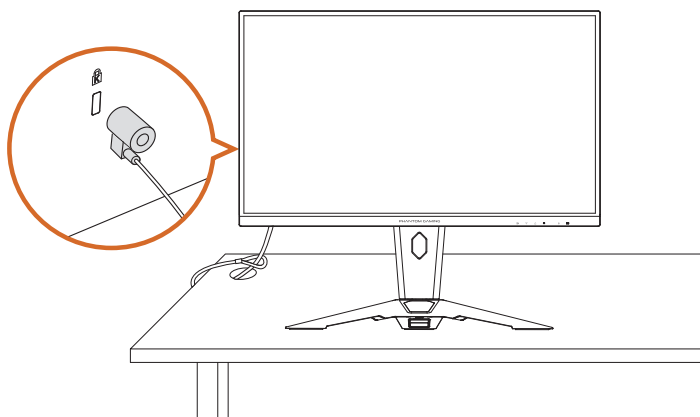

# Capítulo 3 Descripción general del monitor

## 3.1 Vista frontal

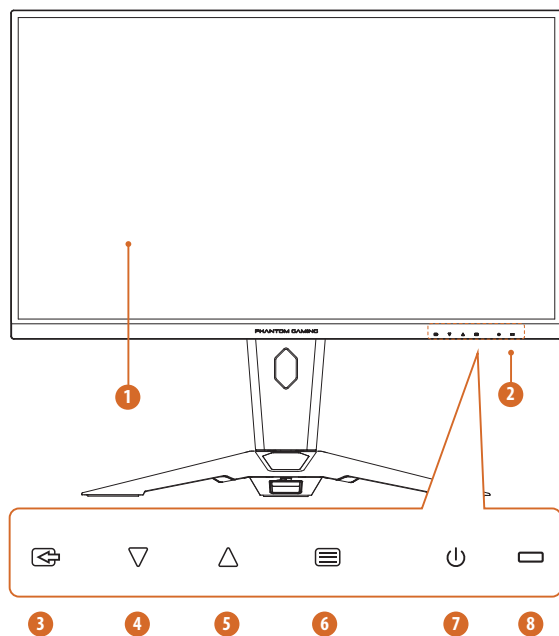

Nº	Elemento
1	Pantalla de visualización
2	Controles del panel frontal (botones de acceso rápido/botones del menú OSD) Las etiquetas del panel frontal se corresponden con los botones de la parte trasera.
3	Fuente de entrada/Salir
4	Modo/Reducir (-)
5	Volumen/Aumentar (+)
6	Menú/Entrar
7	Botón de alimentación
8	Indicador de estado del LED

## 3.2 Vista posterior

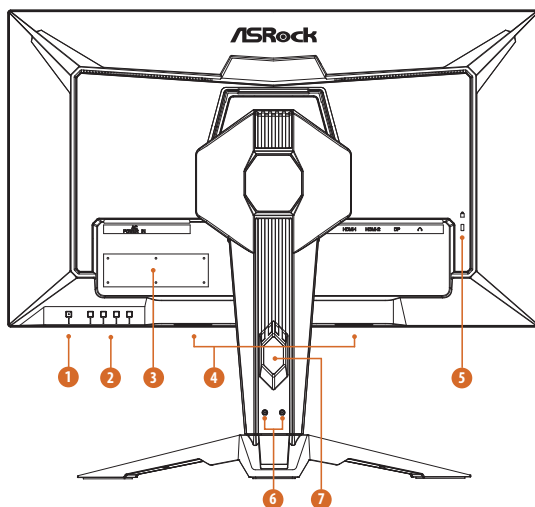

Nº	Elemento	Descripción
1	Botón de encendido y apagado	<p>Presione este botón para encender el monitor.            Presione este botón durante 3 segundos sin soltarlo para apagar el monitor.</p> <p>Definición del color del indicador de alimentación:</p> <ul style="list-style-type: none"> <li>• Azul permanente: modo de encendido</li> <li>• Ámbar permanente: modo de espera</li> <li>• LED apagado: modo de apagado</li> </ul>
2	Botones de acceso rápido/ Botones del menú OSD	Consulte las secciones "Botones de acceso rápido" en la página 22 y "Botones del menú OSD" en la página 23 para obtener más información.
3	Etiqueta del número de serie	Muestra el nombre del modelo del monitor y la información sobre los valores nominales de alimentación.
4	Altavoces integrados	El monitor está equipado con altavoces integrados para la salida de audio.
5	Ranura de bloqueo Kensington	Permite proteger el monitor con un cierre de seguridad (cierre de seguridad no incluido).
6	Puertos para antena	Conecte los cables de antena Wi-Fi.
7	Orificio para administración de cables	Organice los cables haciéndolos pasar por el orificio.

### 3.3 Vista inferior

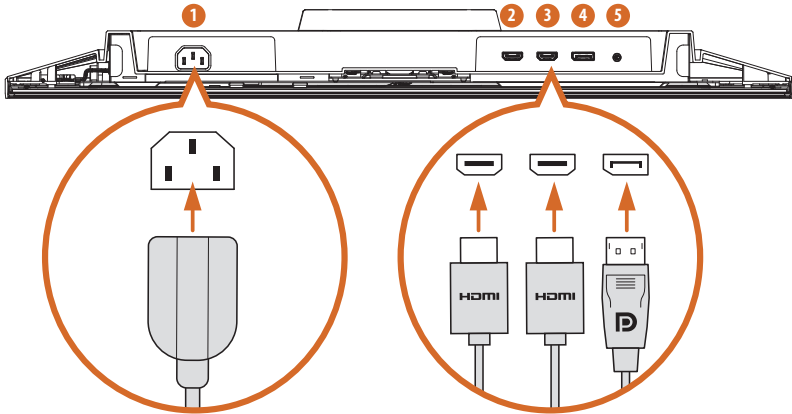

Nº	Elemento	Descripción
1	Puerto ENTRADA DE CA	Permite conectar el cable de alimentación.
2	Puerto HDMI-1	Permite conectar el equipo con el cable HDMI.
3	Puerto HDMI-2	Permite conectar el equipo con el cable HDMI.
4	DisplayPort	Permite conectar el equipo con el cable DisplayPort.
5	Salida de audio	Conecte los auriculares con el cable de audio. (Se adquiere por separado)

## Capítulo 4 Especificaciones

### 4.1 Especificaciones del monitor

Modelo	PG27QFW2A	
Pantalla	Tamaño del panel	27"
	Área de visualización	597 x 336 (H x V)
	Relación de aspecto	16:9
	Tipo de panel	IPS
	Ángulo de visión	178 ° (H)/178 ° (V)
	Resolución	QHD (2560 x 1440)
	Densidad de píxel	0,2331 (mm)
	Curvatura	Plano
	Frecuencia de actualización	400 Hz
	Tiempo de respuesta	1 ms (GTG)
		1 ms (MPRT)
	Brillo	400 nits (típico)
	Espacio de color	99 % DCI-P3 / 154 % sRGB
	Colores de visualización	1070 millones (8 bits+FRC)
	Relación de contraste	1000:1 (típico)
	Superficie de visualización	Antideslumbramiento
	HDR	HDR400
	Sin parpadeos	Sí
Luz azul baja	Sí	
Tecnología de sincronización adaptativa	AMD FreeSync™ Premium	
Puertos de E/S	HDMI	2 x HDMI™ 2.1 FRL
	DisplayPort	1 x DisplayPort™ 1.4
	USB	2 x USB3.2 Gen1 Tipo-A
		1 x USB3.2 Gen1 Tipo-B
	Salida de audio	1 x Salida de auriculares
Altavoz	2 W x 2	
Frecuencia de señal digital	HDMI	30kHz~510kHz (H); 48Hz~400Hz (V)
	DP	510kHz~510kHz (H); 48Hz~400Hz (V)

Consumo de energía	Consumo de energía (máximo)	$\leq 72$ W
	Consumo de energía (típico)	$\leq 62$ W
	Modo de ahorro de energía	$\leq 0,5$ W
	Modo de apagado	$\leq 0,3$ W
	Tensión	100~240 Vca, 50/60 Hz, 1,5 A
Diseño mecánico	Ajuste de la inclinación	-5° ~ +20°
	Ajuste de giro	-20° ~ +20°
	Ajuste de la altura	0~100 mm
	Antena Wi-Fi	Sí
	Soporte VESA	100x100 mm (4 orificios para tornillos) M4*12 mm
Dimensiones (A x L x F)	Dimensiones con pedestal	614 x 542 x 258 (mm)
	Dimensiones sin pedestal	614 x 366 x 72 (mm)
Peso	Peso neto con pedestal	7,7 kg
	Peso neto sin pedestal	5,45 kg
	Peso bruto	9,7 kg
Condiciones medioambientales	Funcionamiento	<ul style="list-style-type: none"> <li>• Temperatura: 0 °C a 40 °C</li> <li>• Humedad: del 20 % al 80 %, sin condensación</li> <li>• Altitud: 0 ~ 3048 m</li> </ul>
	Almacenamiento	<ul style="list-style-type: none"> <li>• Temperatura: -20 °C a 60 °C</li> <li>• Humedad: del 20 % al 80 %, sin condensación</li> <li>• Altitud: 0 ~ 12192 m</li> </ul>

## 4.2 Lista de frecuencias admitidas

Modelo	PG27QFW2A		
Estándar	Resolución	HDMI	DP
IBM MODE DOS	720x400 @70Hz	V	V
VGA	640x480 @60Hz	V	V
	640x480 @67Hz	V	V
	640x480 @72Hz	V	V
	640x480 @75Hz	V	V
SVGA	800x600 @60Hz	V	V
	800x600 @75Hz	V	V
XGA	1024x768 @60Hz	V	V
	1024x768 @70Hz	V	V
	1024x768 @75Hz	V	V
SXGA	1280x1024 @60Hz	V	V
	1280x1024 @75Hz	V	V
WXGA+	1440x900 @60Hz	V	V
WSXGA+	1680x1050 @60Hz	V	V
----	832x624@75Hz	V	V
	1280x720 @60Hz	V	V
	1280x800 @60Hz	V	V
	1600x900@60Hz	V	V
	1920x1200@60Hz	V	V
Full HD	1920x1080 @60Hz	V	V
	1920x1080 @120Hz		V
	1920x1080 @180Hz		V
	1920x1080 @240Hz	V	V
	1920x1080 @360Hz	V	V
QHD	2560x1440 @60Hz	V	V
	2560x1440 @120Hz	V	V
	2560x1440 @240Hz	V	V
	2560x1440 @300Hz	V	V
	2560x1440 @360Hz	V	V
	2560x1440 @400Hz	V	V

Resolución de temporización de vídeo	640x480P 59.94/60Hz 4:3	V	V
	720x480P 59.94/60Hz 16:9	V	V
	720x576P 50Hz 16:9	V	V
	1280x720P 50Hz 16:9	V	V
	1280x720P 59.94/60Hz 16:9	V	V
	1920x1080p 50Hz 16:9	V	V
	1920x1080P 59.94/60Hz 16:9	V	V
	1920x1080P 119.88/120Hz 16:9/1:1	V	V

## Capítulo 5 Funcionamiento del monitor

### 5.1 Encender y apagar el monitor

Presione el botón de alimentación  para encender el monitor. El indicador de alimentación se ilumina en azul de forma fija para notificar que el monitor está ENCENDIDO.

Para apagar el monitor, presione el botón Alimentación  sin soltarlo durante aproximadamente 3 segundos hasta que la luz LED de dicho botón se APAGUE.

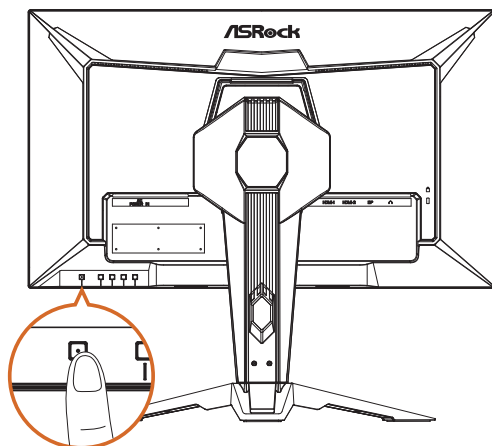

Definición del color del indicador de alimentación:

Indicador LED	Estado	Descripción
Azul permanente	Activado	La luz azul fija indica que el monitor está encendido.
Ámbar permanente	Espera	La luz ámbar permanente indica que el monitor se encuentra en el modo de espera.
LED apagado	Desactivado	La luz apagada indica que el monitor está apagado.

## 5.2 Botones de acceso directo

Cuando la pantalla OSD esté apagada, presione los botones de control situados en la parte posterior del monitor para acceder al menú OSD, ajustar el volumen, cambiar el modo preestablecido o seleccionar la fuente de entrada.



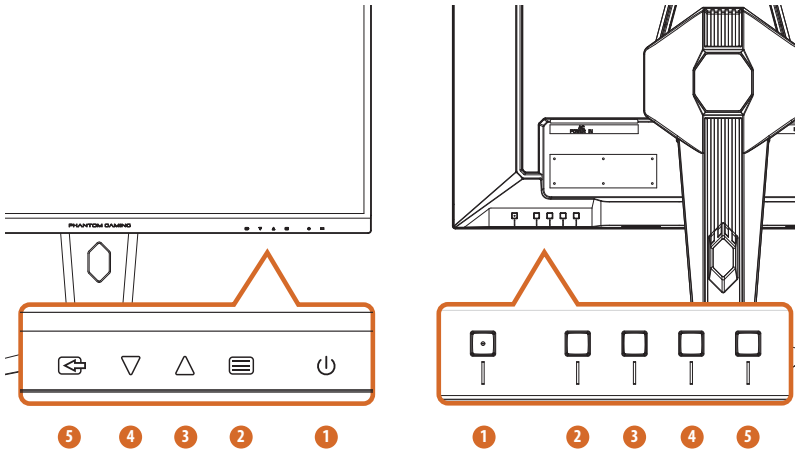

Las etiquetas del panel frontal corresponden a los botones ubicados en la parte posterior.







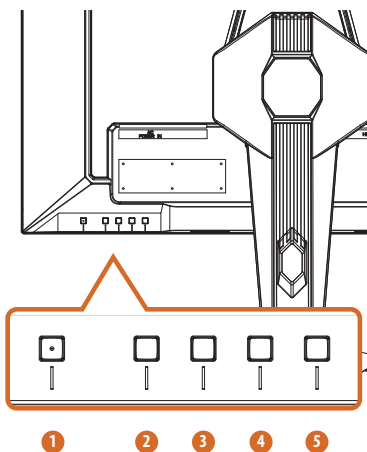
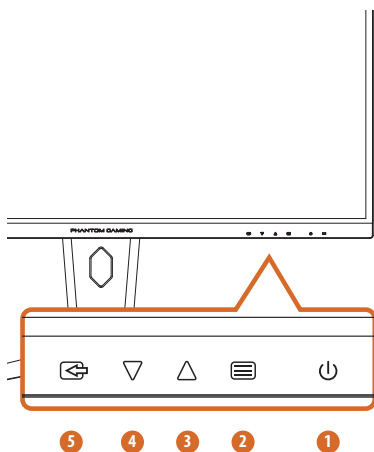

Nº	Icono	Botón de acceso directo (cuando el menú OSD está DESACTIVADO)
1		<b>ALIMENTACIÓN</b> Presione el botón de alimentación para encender o apagar el monitor.
2		<b>MENÚ</b> Permite activar el menú principal OSD.
3		<b>VOLUMEN</b> Permite activar el control de volumen.
4		<b>MODO</b> Permite activar la función Modos predefinidos.
5		<b>FUENTE DE ENTRADA</b> Permite seleccionar las fuentes de entrada.

### 5.3 Botones del menú OSD

Cuando la pantalla del menú OSD esté activada, presione los botones de control ubicados en la parte posterior del monitor para navegar por el menú OSD y ajustar la configuración.

1. Para acceder al menú OSD (On-Screen Display), presione el botón Menú  para acceder al menú principal OSD.
2. Utilice los botones Arriba  y Abajo  para desplazarse por las opciones y los elementos del menú en pantalla.
3. Presione el botón Entrar  para confirmar la selección.
4. Presione el botón Salir  para salir del menú actual.



Nº	Icono	Botón del menú OSD (cuando el menú OSD está ACTIVADO)
1		<b>ALIMENTACIÓN</b> Presione el botón de alimentación para encender o apagar el monitor.
2		<b>ENTRAR</b> Permite confirmar la selección.
3		<b>AUMENTAR (+)</b> Permite mover la opción hacia arriba o aumentar el valor de la opción.
4		<b>REDUCIR (-)</b> Permite mover la opción hacia abajo o disminuir el valor de la opción.
5		<b>SALIR</b> Permite salir del menú actual.

## Capítulo 6 Configuración del menú OSD

En este capítulo se proporciona información fundamental sobre la configuración del menú OSD.



Importante

Toda la información que contiene este manual se encuentra sujeta a cambios sin aviso previo.

### 6.1 Acceder al menú OSD

Después de presionar el botón del menú, aparece el menú OSD en la esquina inferior derecha de la pantalla del monitor.

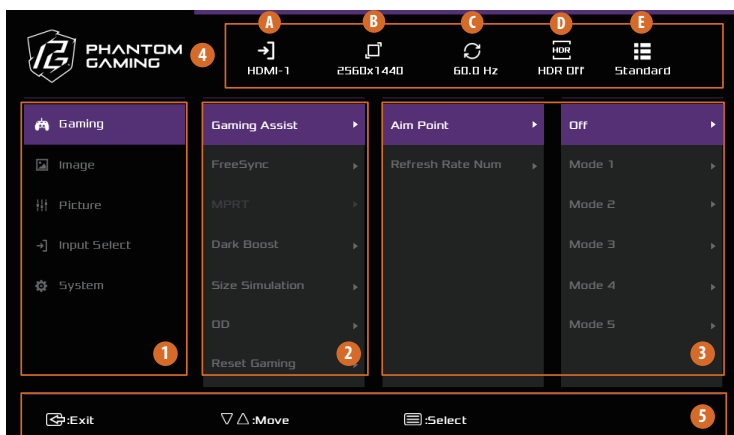

Nº	Elemento	Descripción
1	Elemento del menú principal	Muestra los elementos del menú principal.
2	Elemento del submenú	Muestra los elementos del submenú.
3	Submenú	Muestra el submenú secundario.
4	Estado de corriente	Muestra la configuración de corriente.
		A Fuente de entrada de corriente
		B Resolución de corriente
		C Frecuencia de actualización (según la fuente de entrada)
		D Estado HDR (según la fuente de entrada)
		E Modo de escena de corriente
5	Botón del menú OSD	Siga la guía de los botones que aparece en la parte inferior de la pantalla del menú OSD para mover o seleccionar (ajustar) la configuración de dicho menú.

## 6.2 Menús OSD

### Función: Juegos

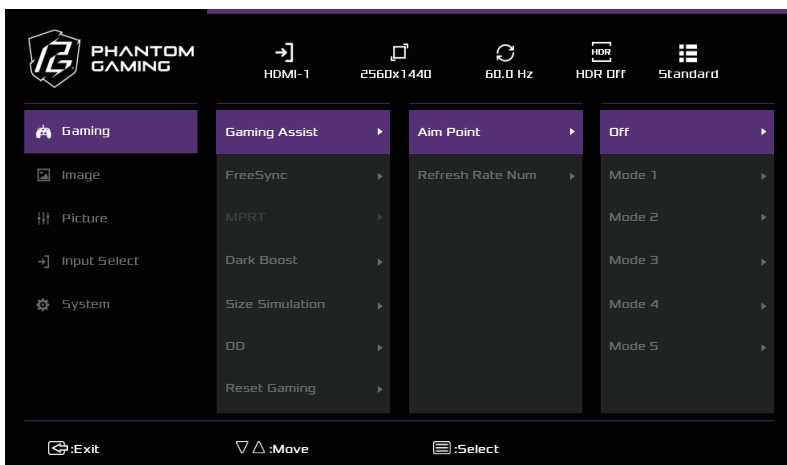

Elemento del menú principal	Elemento del submenú	Submenú	Descripción	
Juegos	Game Assist	Punto de mira	Desactivado	Desactive la función Punto de mira o seleccione un modo de Punto de mira.
			Modo 1	
			Modo 2	
			Modo 3	
			Modo 4	
			Modo 5	
	Mira telescópica		Desactivado	Esta función permite realizar un zoom local y centralizado para mejorar la puntería en los juegos de disparos en primera persona (FPS).
			Zoom 1.5X	
			Zoom 2X	
			Zoom 4X	
	Número de frecuencia de actualización		Desactivado	Muestra la frecuencia de actualización de corriente en la esquina preferida.
			Arriba-Izquierda	
Arriba-Derecha				
Abajo-Izquierda				
		Abajo-Derecha		

Juegos	FreeSync Premium	Desactivado	Permite a los usuarios activar o desactivar FreeSync Premium.
		Activado	
	MPRT	Desactivado	Permite desactivar la función MPRT.
		Activado	Permite activar la función MPRT.
	Impulso oscuro	0-100	Esto aumenta la amplitud de los niveles de color oscuro de la pantalla
	DSC (Display Stream Compression)	Activado	Esta función permite alcanzar altas resoluciones y frecuencias de actualización.
		Desactivado	
	Simulación de tamaño	Pantalla completa	Permite ajustar la pantalla a la relación de aspecto o a pantalla completa.
		Aspecto	
	Restablecer Juegos	Permite restaurar los valores predeterminados de fábrica de todos los ajustes de la opción Juegos.	

## Función: Imagen

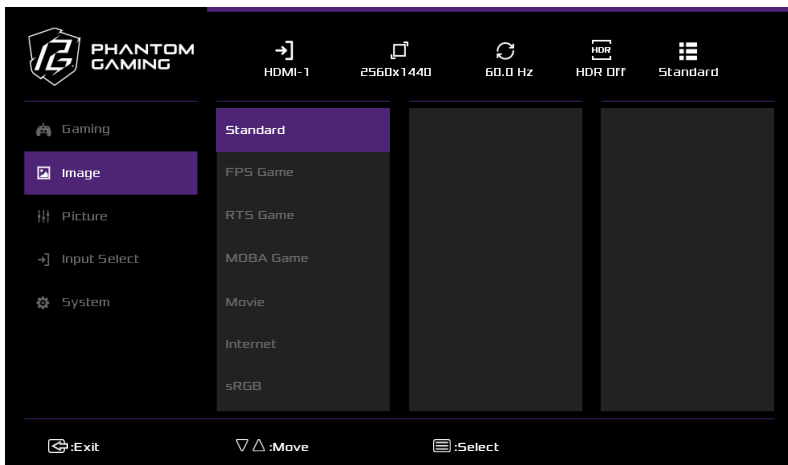

Elemento del menú principal	Elemento del submenú	Descripción
Imagen	Estándar	Este modo de escena es para editar documentos.
	Juego FPS	Seleccione este modo para jugar juegos de disparos en primera persona.
	Juego RTS	Seleccione este modo para jugar Estrategia en Tiempo Real (RTS, por sus siglas en inglés).
	Juego MOBA	Seleccione este modo para jugar juegos de arena de batalla en línea multijugador.
	Película	Seleccione este modo para ver películas.
	Internet	Seleccione este modo para navegar por sitios web.
	sRGB	Seleccione este modo para ver fotos y gráficos desde PC.
	Usuario	Cree un modo definido por el usuario y personalice la configuración del monitor según las preferencias del usuario.

## Función: Imagen

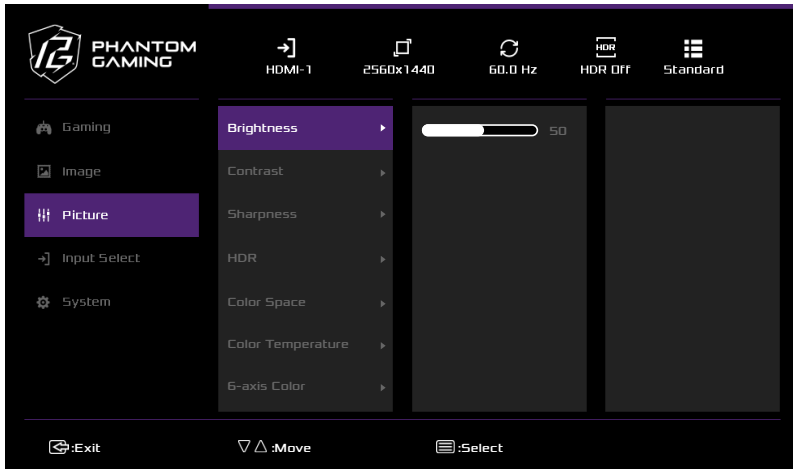

Elemento del menú principal	Elemento del submenú	Submenú	Descripción	
Imagen	Brillo	0-100	El brillo ajusta la luminiscencia de la retroiluminación.	
		Contraste	0-100	El contraste ajusta el grado de diferencia entre la oscuridad y la claridad en la pantalla del monitor.
			Nitidez	0-100
	HDR	Automático	Establezca la opción Automático para que el monitor habilite automáticamente la función HDR al detectar contenido compatible.	
		Desactivado		
	Espacio de color	Nativo	Este modo se usa para la mayoría de las aplicaciones.	
		sRGB	Este espacio de color RGB estándar se utiliza habitualmente para la gran mayoría de las imágenes web.	
		Adobe RGB	Este modo es ideal para la fotografía de alta calidad y los trabajos en los que el color es fundamental.	
		DCI-P3	Este modo se recomienda para obtener imágenes con calidad cinematográfica.	

Imagen	Temperatura de color	Frío	Permite reducir la temperatura del color. Seleccione Frío para realzar el color azul de una imagen.		
		Fría	Permite reducir la temperatura del color. La pantalla tiene un aspecto más frío con un matiz azulado.		
		Nativo	Permite cargar la configuración de color predeterminada del monitor.		
		Cálida	Permite aumentar la temperatura del color. La pantalla tiene un aspecto más cálido con un matiz rojizo y amarillento.		
		Color del usuario	Rojo	0-100	Personalice la temperatura del color ajustando el nivel rojo (R), verde (V) o azul (A) según sus preferencias.
	Verde		0-100		
	Azul		0-100		
	Color de 6 ejes	Tono	Rojo	0-100	Ajuste el tinte de cada color (rojo, verde, azul, cian, magenta y amarillo).
			Verde	0-100	
			Azul	0-100	
			Cian	0-100	
			Magenta	0-100	
		Amarillo	0-100		
		Saturación	Rojo	0-100	Ajuste la profundidad de color de cada color (rojo, verde, azul, cian, magenta y amarillo).
	Verde		0-100		
	Azul		0-100		
	Cian		0-100		
Magenta	0-100				
Gamma	1.8	Ajustar el nivel de gamma. Los número más bajos aclaran la imagen, mientras que los más altos aumentan el contraste y la oscuridad.			
	2.0				
	2.2				
	2.4				
	2.6				
Luz azul baja	0-10	Ajuste el valor de luz azul baja de la pantalla según sus preferencias			

Imagen	Gama RGB	Automático	El monitor puede detectar la gama de color de la señal de entrada automáticamente. Si los colores no se muestran correctamente, los usuarios pueden cambiar manualmente las opciones de gama de colores.
		Pantalla completa	
		Limitado	
Restablecer imagen		Permite restaurar los valores predeterminados de fábrica de todos los ajustes de Imagen.	

## Función: Selección de entrada

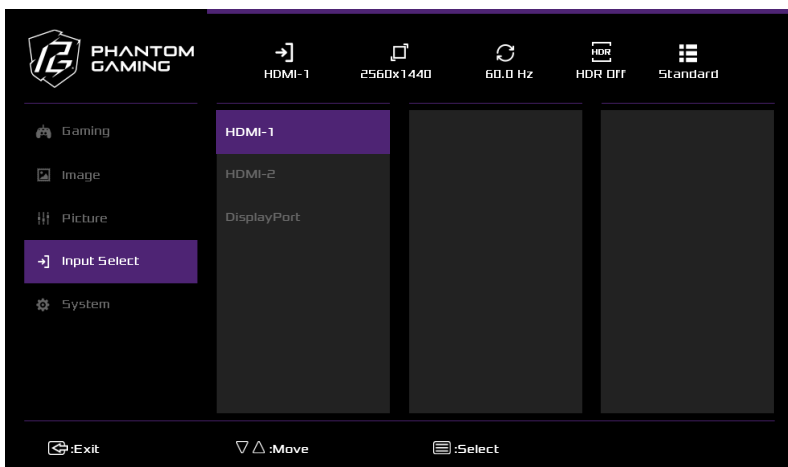

Elemento del menú principal	Elemento del submenú	Descripción
Selección de entrada	HDMI-1	Permite seleccionar la entrada HDMI1.
	HDMI-2	Permite seleccionar la entrada HDMI2.
	DisplayPort	Permite seleccionar la entrada DisplayPort.

## Función: Sistema

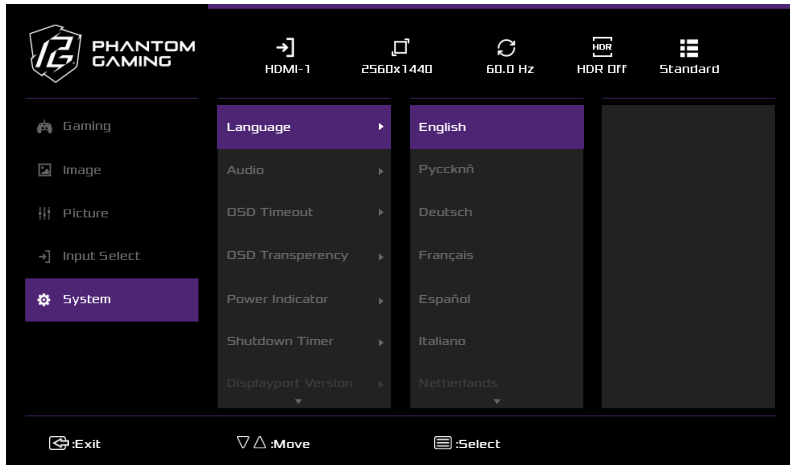

Elemento del menú principal	Elemento del submenú	Submenú	Descripción	
Sistema	Idioma	–	Permite seleccionar el idioma de los menús OSD.	
	Audio	Volumen	0 - 100	Ajusta el nivel de volumen.
		Silencio	Activado	Permite habilitar o deshabilitar la función de silencio
	Desactivado			
	Tiempo de espera del menú OSD	5	Seleccione cuántos segundos permanecerá visible el menú OSD en pantalla antes de desaparecer automáticamente.	
		15		
		30		
		60		
	Transparencia OSD	Activado	Permite habilitar o deshabilitar la función de transparencia del menú OSD.	
		Desactivado		
Indicador de alimentación	Activado	Permite habilitar o deshabilitar la función de Control del indicador LED.		
	Desactivado			

Sistema	Temporizador de apagado	30 minutos	Active el apagado programado y la pantalla se apagará automáticamente después de 30, 45, 60 o 120 minutos.
		45 minutos	
		60 minutos	
		120 minutos	
		Desactivado	
	Versión de Displayport	Displayport 1.4	Permite alternar entre versiones de DP.
		Displayport 1.2	
	DDC/CI	Activado	ACTIVAR o DESACTIVAR la compatibilidad con DDC-CI.
		Desactivado	
	Información	Resolución:	Mostrar la información de la fuente de imagen principal.
		Frecuencia horizontal:	
		Frecuencia vertical:	
		Reloj píxel:	
		Número de modelo:	
	Restablecer toda la configuración	–	Permite restaurar los valores predeterminados de fábrica de todos los ajustes del menú OSD.

## Capítulo 7 Resolución de problemas

Problema y pregunta	Solución posible
El indicador LED de encendido no se ilumina.	<ul style="list-style-type: none"> <li>• Permite comprobar si el botón de alimentación está presionado y el monitor está encendido.</li> <li>• El cable de alimentación debe estar conectado.</li> </ul>
No hay señal	<ul style="list-style-type: none"> <li>• Compruebe si el cable de vídeo está correctamente conectado. Si el conector está suelto, apriete los tornillos del mismo.</li> <li>• Compruebe si los contactos de conexión del cable de vídeo están dañados.</li> </ul>
La imagen es borrosa	<ul style="list-style-type: none"> <li>• Ajuste los controles de contraste y brillo.</li> </ul>
La imagen bota o hay un efecto de onda en la misma.	<ul style="list-style-type: none"> <li>• Aleje los dispositivos eléctricos que puedan estar causando interferencia.</li> </ul>
El LED de alimentación está ENCENDIDO pero no hay vídeo ni imagen.	<ul style="list-style-type: none"> <li>• El interruptor de encendido del equipo debe estar en la posición de encendido.</li> <li>• La tarjeta gráfica del equipo debe estar perfectamente asentada en su ranura.</li> <li>• Asegúrese de que el cable de vídeo del monitor está correctamente conectado al equipo.</li> <li>• Revise el cable de vídeo del monitor y asegúrese de que ninguno de sus contactos está doblado.</li> </ul>
Falta uno de los colores principales (ROJO, VERDE o AZUL)	<ul style="list-style-type: none"> <li>• Revise el cable de vídeo del monitor y asegúrese de que ninguno de sus contactos está doblado.</li> </ul>
La imagen presenta defectos de color (el blanco no parece blanco)	<ul style="list-style-type: none"> <li>• Ajuste el color RGB o seleccione una temperatura de color.</li> </ul>
Brillo o contraste escaso	<ul style="list-style-type: none"> <li>• Cuando el brillo de la pantalla se reduzca después de mucho tiempo de uso y la función de la pantalla se vea afectada, envíela a nuestro centro de servicio autorizado para repararla.</li> </ul>
No se puede abrir el menú OSD.	<ul style="list-style-type: none"> <li>• Apague el monitor, desenchufe el cable de alimentación y vuelva a enchufarlo y, por último, encienda el monitor.</li> </ul>

## Capítulo 8 Instrucciones de seguridad

- Lea las instrucciones de seguridad detenida e íntegramente.
- Tenga en cuenta todas las precauciones y advertencias del dispositivo y de la guía del usuario.
- Remita las reparaciones solamente al personal de servicio técnico cualificado.

### Información de seguridad

- Asegúrese de que el voltaje de alimentación se encuentre dentro del intervalo de seguridad y ajustado correctamente a 100~240 V antes de conectar el dispositivo a la toma de suministro eléctrico.
- Para evitar descargas eléctricas, utilice siempre el cable de alimentación y el enchufe con una toma de corriente conectada a tierra adecuada.
- Si el cable de alimentación viene con un enchufe de 3 contactos, no deshabilite el contacto de tierra de protección del enchufe.
- Desconecte siempre el cable de alimentación o desactive el interruptor de la toma de suministro eléctrico si no tiene intención de utilizar el dispositivo durante un cierto período de tiempo a fin de eliminar completamente el consumo de energía.
- Coloque el cable de alimentación en un lugar alejado del paso para evitar que se pise. No coloque nada encima del cable de alimentación.
- Si este dispositivo viene con un adaptador, utilice únicamente el adaptador de CA proporcionado por ASRock aprobado para usarse con este dispositivo.
- Para evitar incendios o descargas eléctricas, no exponga el monitor a la lluvia ni a la humedad.
- No abra la carcasa del monitor. En el interior del mismo hay componentes con voltaje alto y peligroso que puede provocar graves daños personales.
- No coloque nunca este aparato cerca de un radiador o fuentes de calor ni sobre ellas a menos que se proporcione la ventilación adecuada.
- No sobrecargue las regletas de enchufes ni los alargadores. Si lo hace, podría provocar fuego o descargas eléctricas.
- Nunca inserte objetos ni derrame líquidos de ningún tipo en las ranuras de la carcasa del monitor.

## Unión Europea:



Las baterías, las baterías externas y los acumuladores no deben desecharse como residuos domésticos sin clasificar. Utilice las instalaciones de recolección públicas para devolverlos, reciclarlos o tratarlos de acuerdo con las regulaciones locales.

## California, EE. UU:



La pila de tipo botón puede contener material de perclorato y requiere una manipulación especial cuando se recicla o desecha en California. Para obtener más información, visite: <https://dtsc.ca.gov/perchlorate/>.

## Declaración del Departamento Canadiense de Comunicaciones

Este aparato digital no supera los límites de la Clase B para emisiones de ruido de radio desde aparatos digitales establecidos en las Normativas de Interferencias de Radio del Departamento Canadiense de Comunicaciones.

Este aparato digital de Clase B cumple la norma canadiense ICES-003.

Este aparato digital de Clase B cumple los requisitos establecidos por las normas canadienses que regulan la fabricación de equipos generadores de interferencias.

Cet appareil numérique de la classe B respecte toutes les exigences du Règlement sur le matériel brouilleur du Canada.

## Condiciones medioambientales

- Para reducir la posibilidad de lesiones relacionadas con el calor o de sobrecalentamiento del dispositivo, no coloque este sobre una superficie blanda e inestable ni obstruya sus ventiladores de aire.
- Utilice este equipo solamente sobre una superficie dura, plana y estable.
- Para evitar que el dispositivo se vuelque, asegúrelo a un escritorio, pared u objeto fijo con un cierre antivuelco que ayude a sujetar correctamente el dispositivo y mantenerlo seguro en su lugar.
- Para evitar un incendio o riesgos de descargas eléctricas, mantenga este dispositivo alejado de la humedad y de temperaturas elevadas.
- No deje el dispositivo en un entorno con malas condiciones medioambientales con una temperatura de almacenamiento superior a 60 °C o inferior a -20 °C. Si lo hace, dicho dispositivo podría resultar dañado.
- La temperatura de funcionamiento máxima es de aproximadamente 40 °C.
- Cuando limpie el dispositivo, asegúrese de quitar el enchufe de alimentación. Utilice un trozo de tela suave en lugar de productos químicos industriales para limpiar el dispositivo. No vierta líquidos a través de las aberturas; el dispositivo podría sufrir daños o generar descargas eléctricas.
- Conserve siempre alejados del dispositivo aquellos objetos que generen fuertes campos magnéticos o eléctricos.
- Si se produce cualquiera de las situaciones siguientes, ponga el dispositivo en manos de personal técnico cualificado:
  - El cable o el enchufe de alimentación resultan dañados.
  - Ha penetrado líquido en el dispositivo.
  - El dispositivo ha quedado expuesto a la humedad.
  - El dispositivo no funciona bien o no puede hacerlo funcionar según la guía del usuario.
  - El dispositivo se ha caído y ha sufrido daños.
  - El dispositivo presenta señales inequívocas de rotura.

## ¡Advertencia!

El uso excesivo de pantallas es probable que afecte a la vista.

## Recomendaciones:

Tómese un descanso de unos 10 minutos cada 30 minutos de tiempo de uso de la pantalla.

Los niños menores de 2 años de edad no deben pasar ningún tiempo mirando la pantalla. Para los niños con 2 años de edad o mayores, el tiempo de visualización de la pantalla se debe limitar a menos de una hora al día.

## Conformidad CE



Este dispositivo cumple con los requisitos establecidos en la Directiva del Consejo sobre la armonización de las legislaciones de los Estados miembros en materia de compatibilidad electromagnética (2014/30/UE), la Directiva de baja tensión (2014/35/UE), la Directiva ErP (2009/125/EC) y la Directiva RoHS (2011/65/UE). Este producto se ha probado y se ha encontrado que cumple los estándares armonizados para equipos de tecnología de la información publicados bajo las directivas del boletín oficial de la Unión Europea.

## Información de contacto de ASRock

ASRock EUROPE B.V.

Dirección: Bijsterhuizen 11-11, 6546 AR Nijmegen, Países Bajos

Teléfono: +31-24-345-44-33

## Soporte técnico

Teléfono: +31-24-345-44-33

Soporte en línea <https://event.asrock.com/tsd.asp>

## Declaración sobre interferencias de radiofrecuencia FCC-B



Este equipo se ha probado y se ha demostrado que cumple los límites de un dispositivo digital de Clase B, de acuerdo con el Apartado 15 de la normativa FCC. Se proporcionan estos límites para proporcionar protección responsable contra interferencias perjudiciales en una instalación residencial. Este equipo genera, utiliza y emite energía de radiofrecuencia y, si no se instala y utiliza conforme a las instrucciones proporcionadas, podría causar interferencias perjudiciales para las comunicaciones por radio. No es posible, no obstante, garantizar que no se produzcan interferencias en una instalación particular. Si este equipo provoca interferencias perjudiciales para la recepción de ondas de radio o televisión, lo cual puede determinarse encendiendo y apagando el equipo, se recomienda al usuario intentar corregir dichas interferencias poniendo en práctica una o más de las siguientes medidas:

- Reorientar o recolocar la antena receptora.
- Aumentar la separación entre el equipo y el receptor.
- Conectar el equipo a un enchufe que se encuentre en un circuito distinto al que pertenece el enchufe al que está conectado el receptor.
- Consulte a un vendedor o técnico experimentado de radio/TV para obtener ayuda.

### Nota 1

Los cambios o modificaciones no aprobados expresamente por la parte responsable del cumplimiento podrían anular la autoridad del usuario para utilizar el equipo.

### Nota 2

Los cables de interfaz apantallados y el cable de alimentación de CA, de existir alguno, debe usarse de modo que se cumplan con los límites de emisión.

Este dispositivo cumple el Apartado 15 de las normas FCC. Su funcionamiento está sujeto a las dos condiciones siguientes:

- Este dispositivo no puede causar interferencias perjudiciales.
- Este dispositivo debe aceptar cualquier interferencia recibida, incluidas aquellas que pudieran causar un funcionamiento no deseado.

## **Información de contacto de ASRock**

ASRock America, Inc.

Dirección: 13848 Magnolia Ave, Chino, CA91710, EE. UU.

Teléfono: +1-909-590-8308

## **Soporte técnico**

Teléfono: +1-909-590-8308

Soporte en línea <https://event.asrock.com/tsd.asp>

## Declaración WEEE

Según la Directiva de la Unión Europea (“UE”) sobre desecho de equipos eléctricos y electrónicos, la Directiva 2012/19/UE, los productos de “equipos eléctricos y electrónicos” no pueden descartarse como residuos municipales y los fabricantes del equipo electrónico cubierto estarán obligados a devolver dichos productos al final de su vida útil.



## Información sobre sustancias químicas

En cumplimiento de las regulaciones sobre sustancias químicas, como el Reglamento REACH de la UE (Reglamento CE nº 1907/2006 del Parlamento Europeo y del Consejo), ASRock proporciona la información relevante en:

<https://asrock.com/general/about.asp?cat=Responsibility>

## Declaración RoHS

### Declaración de materiales JIS C 0950 de Japón

Un requisito regulador japonés, definido por la especificación JIS C 0950, obliga a los fabricantes a proporcionar declaraciones de materiales para ciertas categorías de productos electrónicos puestos a la venta después del 1 de julio de 2006.



Los términos HDMI, HDMI High-Definition Multimedia Interface, la imagen comercial de HDMI y los logotipos de HDMI son marcas comerciales o marcas comerciales registradas de HDMI Licensing Administrator, Inc.



## **Copyright y nota sobre marcas comerciales**

Copyright © ASRock Inc. Todos los derechos reservados. El logotipo de ASRock utilizado es una marca registrada de ASRock Inc. El resto de marcas y nombres mencionados pueden ser marcas comerciales de sus respectivos propietarios. No puede garantizar su exactitud o integridad expresa o implícita. ASRock se reserva el derecho de realizar cambios en este documento sin previo aviso.

## **Soporte técnico**

Si surge algún problema relacionado con su producto y no es posible encontrar la solución en el manual del usuario, póngase en contacto con el lugar en el que haya adquirido el producto o con su distribuidor local. Alternativamente, visite <https://www.asrock.com> para obtener más orientación.

## **Información del producto para la etiqueta energética de la UE**

<https://eprel.ec.europa.eu/screen/product/electronicdisplays/2489054>

## **Nota sobre el copyright**

Ninguna parte de esta documentación puede ser reproducida, transcrita, transmitida o traducida a ningún idioma, de ninguna forma o por ningún medio, excepto la duplicación de la documentación por parte del comprador cuya finalidad sea la de copia de seguridad, sin el consentimiento por escrito de ASRock Inc.

Los productos y nombres de empresas que aparecen en esta documentación pueden o no ser marcas registradas o propiedad intelectual de sus respectivas compañías y solamente se usan para identificación o explicación y en beneficio de los propietarios sin intención de infringir ningún derecho.

## **Renuncia de responsabilidad**

Ya que las especificaciones del monitor y el firmware podrán ser actualizados, el contenido que aparece en esta documentación estará sujeto a modificaciones sin previo aviso. Si esta documentación sufre alguna modificación, la versión actualizada estará disponible en el sitio web de ASRock sin previo aviso. Si requiere soporte técnico relacionado con este monitor, visite nuestro sitio Web para obtener información específica acerca del modelo que está utilizando. También puede encontrar la lista más reciente de compatibilidad de monitores en el sitio web de ASRock.

Sitio web de ASRock: <http://www.asrock.com>

Versión 1.0

Fecha de publicación: mayo de 2026

Copyright©2026 ASRock INC. Todos los derechos reservados.