

ASRock®



PG27FFS1A
PG27FFS2E
PG27FFS2E-W

Manual de usuario

Contenido

Capítulo 1 Introducción	1
1.1 Contenido del paquete	1
Capítulo 2 Preparar el monitor	3
2.1 Acoplar del brazo y la base del pedestal	3
2.2 Desmontar el brazo y la base del pedestal	7
2.3 Realizar las conexiones	9
2.4 Ajustar el ángulo de visión	13
2.5 Utilizar la ranura de seguridad	18
Capítulo 3 Descripción general del monitor	19
3.1 Vista frontal	19
3.2 Vista posterior	20
3.3 Vista inferior	21
Capítulo 4 Especificaciones	22
4.1 Especificaciones del monitor	22
4.2 Lista de frecuencias admitidas	24
Capítulo 5 Funcionamiento del monitor	26
5.1 Encender y apagar el monitor	26
5.2 Botones de acceso directo	27
5.3 Utilizar el control del joystick	28
Capítulo 6 Configuración del menú de visualización en pantalla (OSD, On-Screen Display)	30
6.1 Acceder al menú OSD	30
6.2 Menús OSD	31

Capítulo 7 Resolución de problemas	36
Capítulo 8 Instrucciones de seguridad	37

Capítulo 1 Introducción

Gracias por comprar la serie PG27FFS, un monitor confiable fabricado bajo un estricto control de calidad constante de ASRock. Ofrece un rendimiento excelente con un diseño resistente de acuerdo con el compromiso de calidad y durabilidad de ASRock.

Modelo

Este documento es válido para los siguientes modelos:

- PG27FFS1A
- PG27FFS2E
- PG27FFS2E-W

1.1 Contenido del paquete

Su monitor se envía con los componentes que se muestran a continuación. Asegúrese de haber recibido todos los componentes y póngase en contacto con el lugar de compra o distribuidor local si alguno de los elementos falta o está dañado.

PG27FFS1A

- Monitor de ASRock
- Brazo del pedestal de ASRock
- Base del pedestal de ASRock
- Guía de inicio rápido
- Cable HDMI
- Cable DisplayPort
- Cable de alimentación



Monitor



Cable HDMI



Guía de inicio rápido



Brazo del pedestal

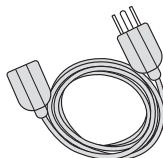

Cable de alimentación



Cable DisplayPort



Base del pedestal

PG27FFS2E/PG27FFS2E-W

- Monitor de ASRock
- Brazo del pedestal de ASRock
- Base del pedestal de ASRock
- Guía de inicio rápido
- Cable HDMI
- Cable DisplayPort
- Cable de alimentación
- Tornillos

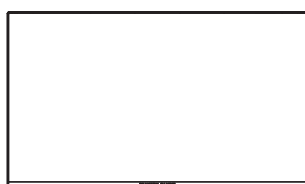

Monitor



Brazo del pedestal



Base del pedestal



Tornillos

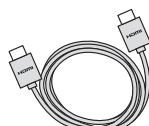

Cable HDMI



Guía de inicio rápido

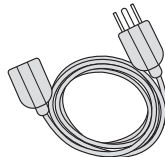

Cable de alimentación



Cable DisplayPort



Importante

El contenido del paquete puede variar según el país.

El cable de alimentación incluido está diseñado exclusivamente para este monitor y no debe usarse con otros productos.

Capítulo 2 Preparar el monitor

2.1 Acoplar del brazo y la base del pedestal

PG27FFS1A

Paso 1. Instalar el brazo del pedestal

- Deje el monitor en su embalaje de protección.



Importante

Coloque el monitor en su embalaje de protectora o sobre una superficie blanda y protegida para evitar rayar la pantalla.

- Alinee y deslice las dos lengüetas del brazo del pedestal con la ranura ubicada en la parte posterior del monitor hasta que encaje en su posición.

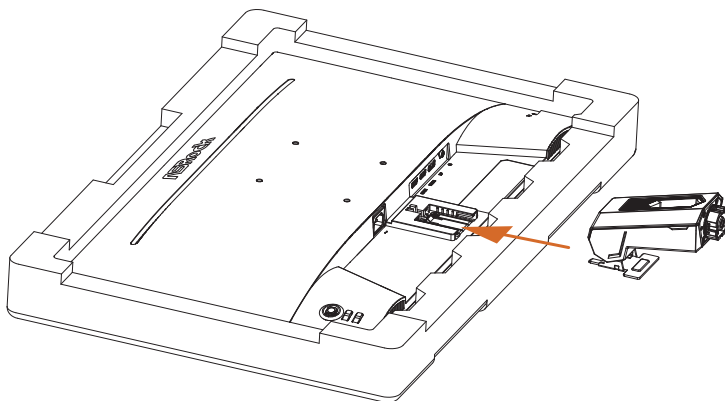

Paso 2. Instalar la base del pedestal

- Inserte la base del pedestal al brazo del pedestal y apriete el tornillo a la parte inferior de dicha base.

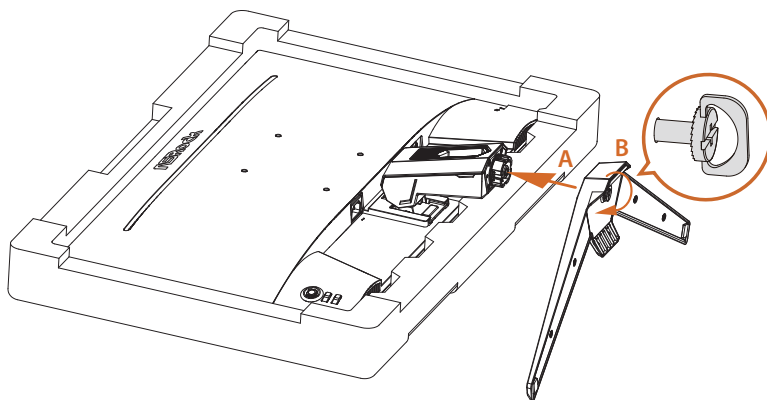

Paso 3. Colocación del monitor en posición vertical

Levante con cuidado el monitor sacándolo del embalaje de espuma y colóquelo en posición vertical sobre una superficie plana y estable.

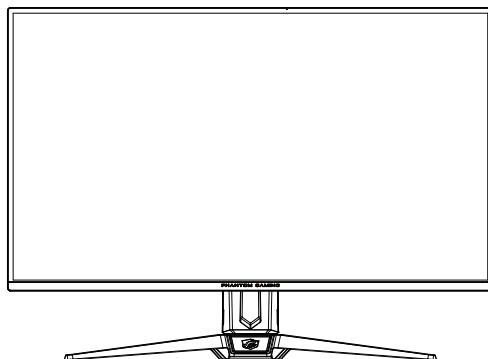

Importante

Para evitar arañazos o daños, tenga cuidado de no tocar ni presionar el área de la pantalla de visualización cuando levante o mueva el monitor.

PG27FFS2E/PG27FFS2E-W

Paso 1. Instalar el brazo del pedestal

- Deje el monitor en su embalaje de protección.



Importante

Coloque el monitor en su embalaje de protectora o sobre una superficie blanda y protegida para evitar rayar la pantalla.

- Alinee los orificios de los tornillos del brazo del pedestal con los del monitor. Apriete los cuatro tornillos con un destornillador para fijar perfectamente el brazo del pedestal al monitor.

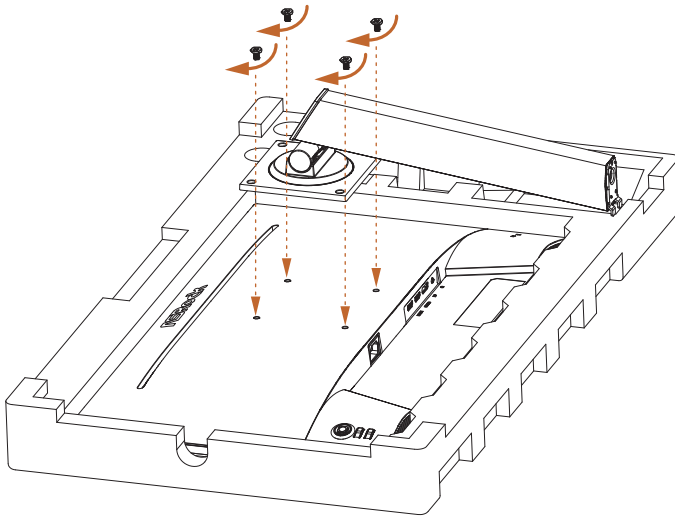

Paso 2. Instalar la base del pedestal

- Inserte la base del pedestal al brazo del pedestal y apriete el tornillo a la parte inferior de dicha base.

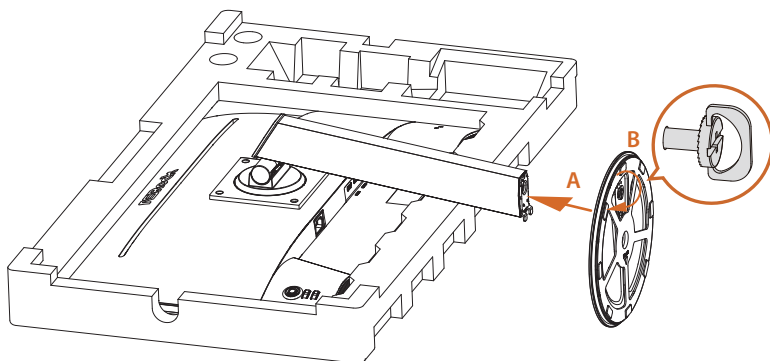

Paso 3. Colocación del monitor en posición vertical

Levante con cuidado el monitor sacándolo del embalaje de espuma y colóquelo en posición vertical sobre una superficie plana y estable.

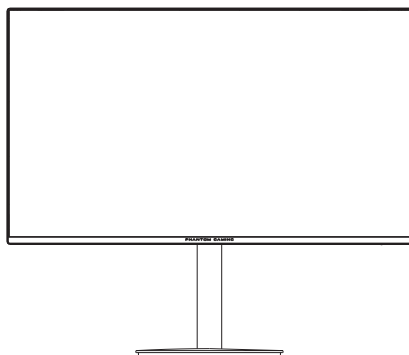

Importante

Para evitar arañazos o daños, tenga cuidado de no tocar ni presionar el área de la pantalla de visualización cuando levante o mueva el monitor.

2.2 Desmontar el brazo y la base del pedestal

PG27FFS1A

Antes de retirar el pedestal, asegúrese de apagar el monitor y desconectar todos los cables.

1. Libere el tornillo ubicado en la parte inferior de la base del pedestal. Tire para retirar la base del pedestal del brazo del pedestal.

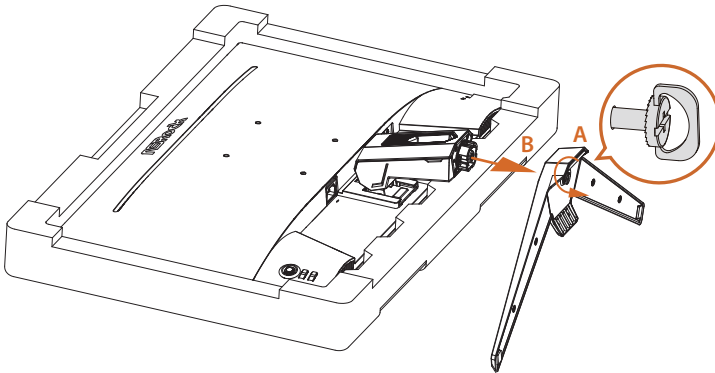

2. Mantenga presionado el botón de liberación del pedestal y tire para que las lengüetas del brazo del pedestal queden desenganchadas del monitor. Quite el brazo del pedestal.

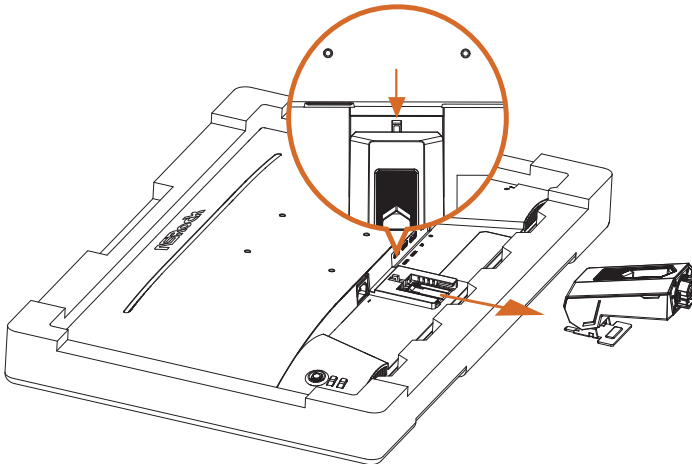

PG27FFS2E/PG27FFS2E-W

Antes de retirar el pedestal, asegúrese de apagar el monitor y desconectar todos los cables.

1. Libere el tornillo ubicado en la parte inferior de la base del pedestal. Tire para retirar la base del pedestal del brazo del pedestal.

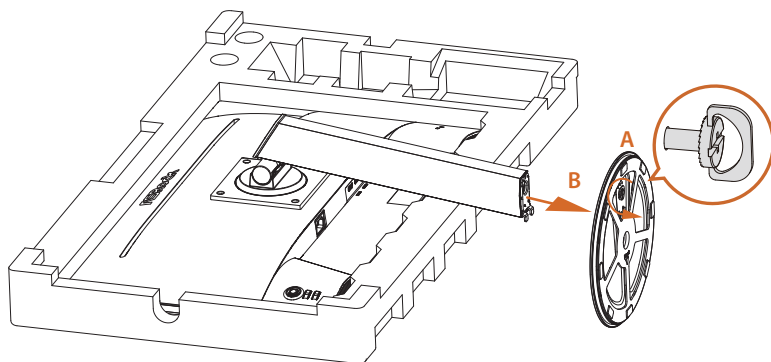

2. Afloje los cuatro tornillos para desmontar el brazo del pedestal del monitor.

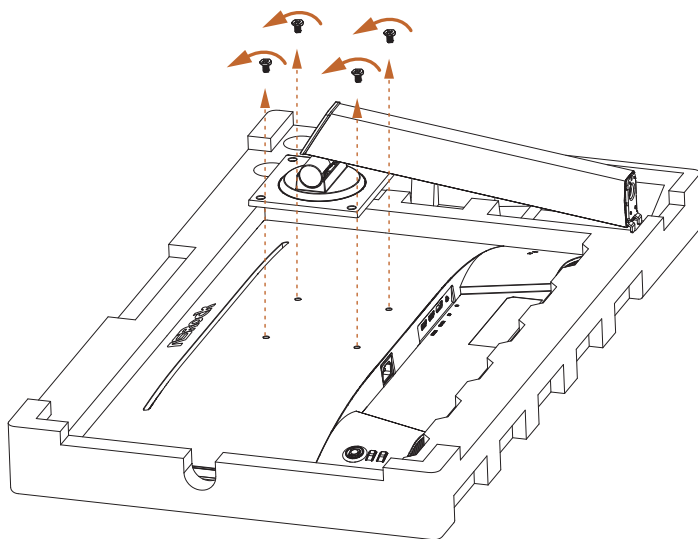

2.3 Realizar las conexiones

Todas las ilustraciones de este documento son meramente informativas y pueden diferir del producto real. En esta sección, hemos utilizado el monitor PG27FFS1A como ejemplo.

Conectar el cable de alimentación

Conecte el cable de alimentación al monitor y a una toma de corriente eléctrica. Pasa el cable por el orificio para la gestión de cables del brazo del soporte.

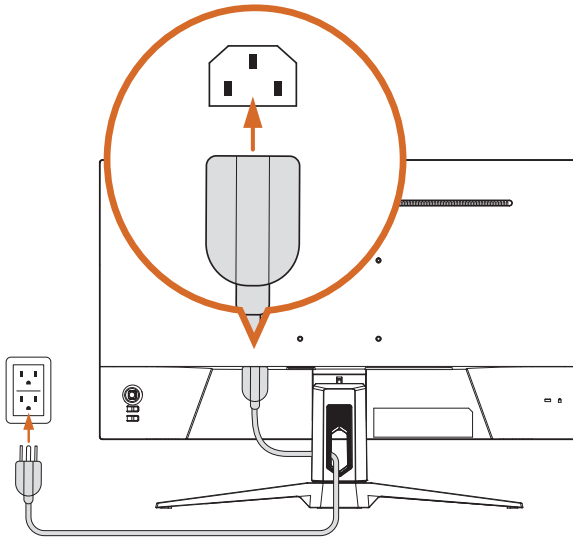

Importante

Asegúrese de realizar una conexión a tierra antes de conectar el enchufe a la toma de corriente.

Asimismo, cuando desconecte la conexión a tierra, asegúrese de desconectar el enchufe de la alimentación de la toma de corriente antes de proceder.

Conectar el monitor al equipo de sobremesa o portátil

Conexión HDMI

Enchufe un extremo del cable HDMI al conector HDMI situado en la parte posterior del monitor. A continuación, conecte el otro extremo al conector HDMI del equipo de sobremesa o portátil. Pasa el cable por el orificio para la gestión de cables del brazo del soporte.

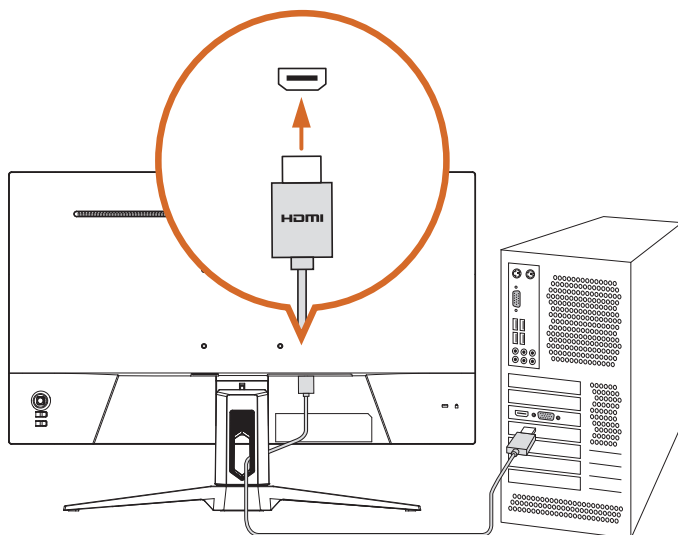

Conexión DisplayPort

Enchufe un extremo del cable DisplayPort al conector de entrada DisplayPort situado en la parte posterior del monitor. A continuación, conecte el otro extremo al conector de salida DisplayPort del equipo de sobremesa o portátil. Pasa el cable por el orificio para la gestión de cables del brazo del soporte.

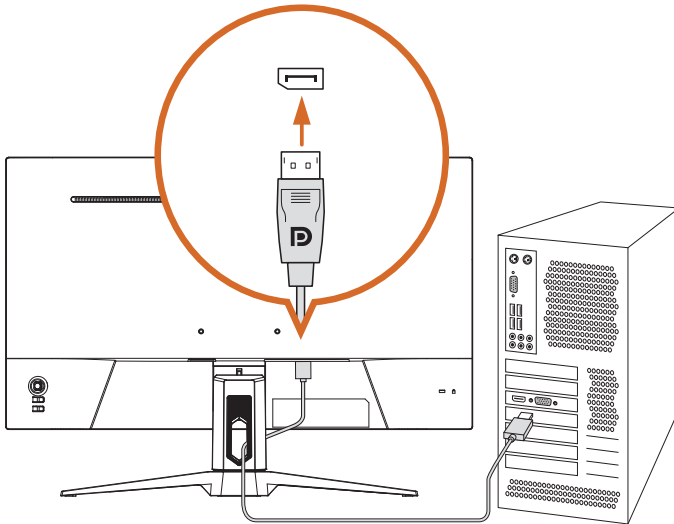

Conexión del cable de audio

Puede conectar unos auriculares a su conector situado en el lado inferior del monitor. Pasa el cable por el orificio para la gestión de cables del brazo del soporte.

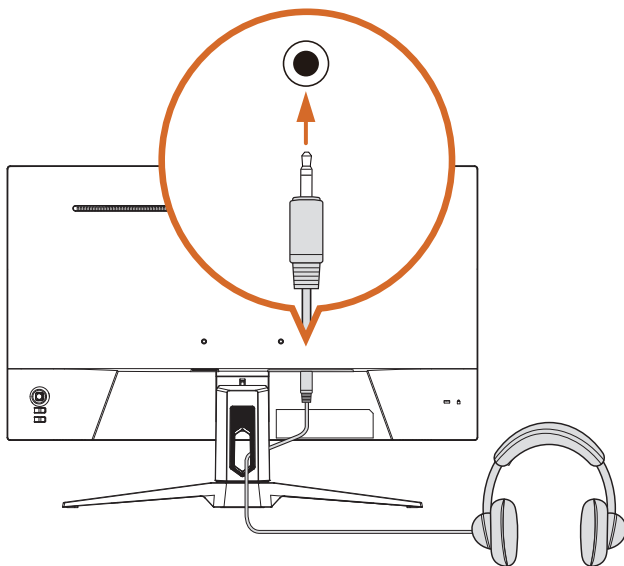

2.4 Ajustar el ángulo de visión

Ajuste del ángulo de inclinación

Para obtener una visión óptima es recomendable mirar directamente a la pantalla completa y, a continuación, ajustar el ángulo del monitor para adecuarlo a sus preferencias.

Sujete firmemente el pedestal con una mano mientras inclina el monitor hacia delante o hacia atrás con la otra para no volcarlo al ajustar el ángulo del monitor.

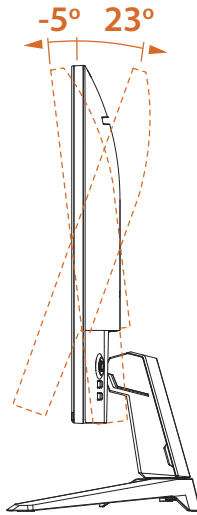

Importante

Tenga cuidado de no tocar ni presionar la zona de la pantalla cuando ajuste el monitor.

Ajuste de ángulo de giro

Puedes girar el monitor para ajustar el ángulo de visualización.

PG27FFS1A

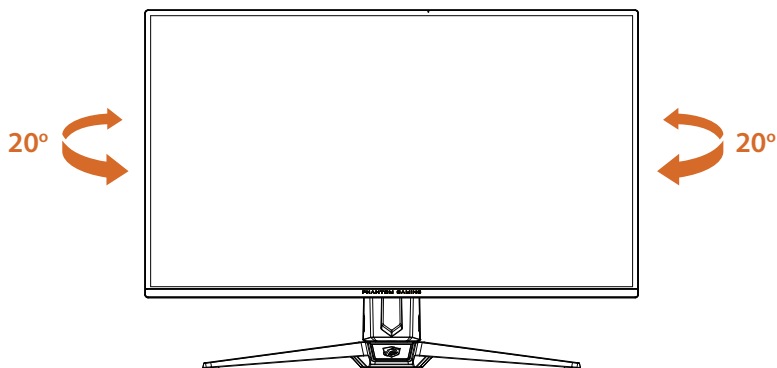

PG27FFS2E/PG27FFS2E-W

La placa redonda de la base del pedestal del monitor PG27FFS2E/PG27FFS2E-W permite girar la pantalla 360°.

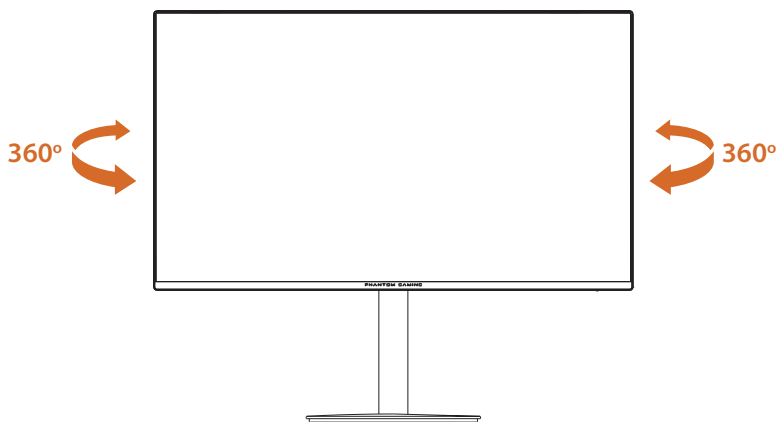

Ajuste de altura (solo para PG27FFS2E/PG27FFS2E-W)

Puede bajar o subir el monitor a la altura deseada.

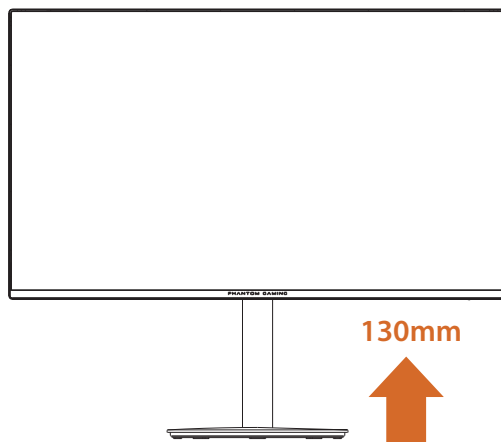

Rotación de la pantalla (ajuste de la orientación de la pantalla) (solo para PG27FFS2E/PG27FFS2E-W)

1. Antes de rotar el monitor, levántelo hasta su posición más alta.

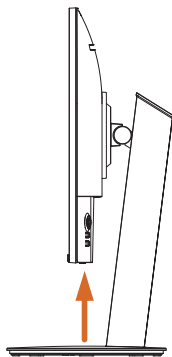

2. A continuación, incline suavemente la pantalla hacia atrás tirando del borde inferior hacia usted.

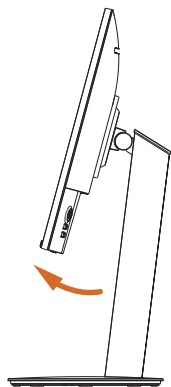

3. Gire el monitor 90° en el sentido de las agujas del reloj o en sentido contrario.

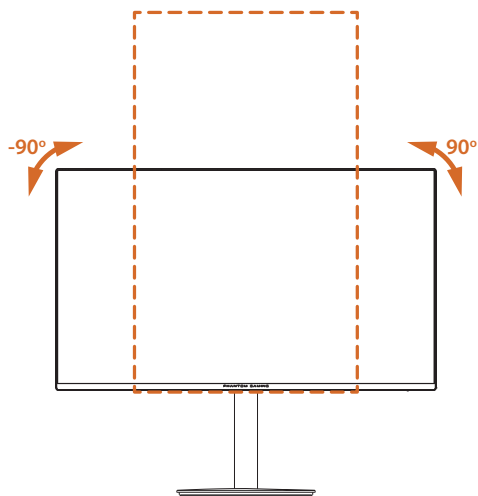

Importante

Tenga cuidado de no tocar ni presionar la zona de la pantalla cuando ajuste el monitor.

2.5 Utilizar la ranura de seguridad

Este monitor admite una ranura de seguridad de tipo Kensington. El bloqueo Kensington puede utilizarse para asegurar el monitor y evitar que sea robado en lugares públicos.

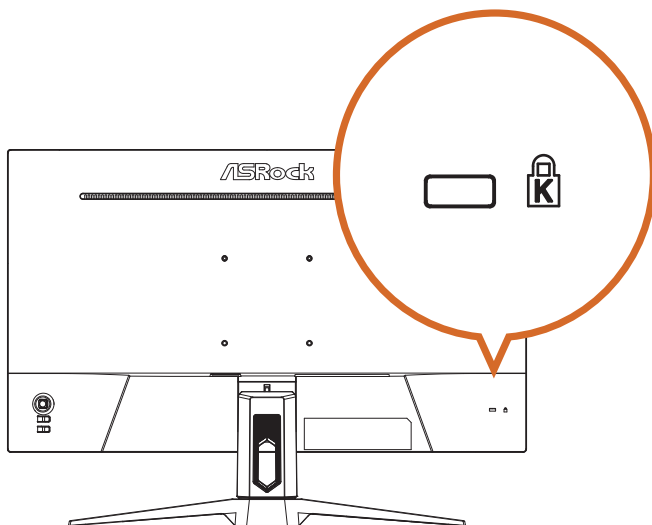

NOTA: El bloqueo Kensington no se incluye. Deberá adquirir un dispositivo de bloqueo adicional.

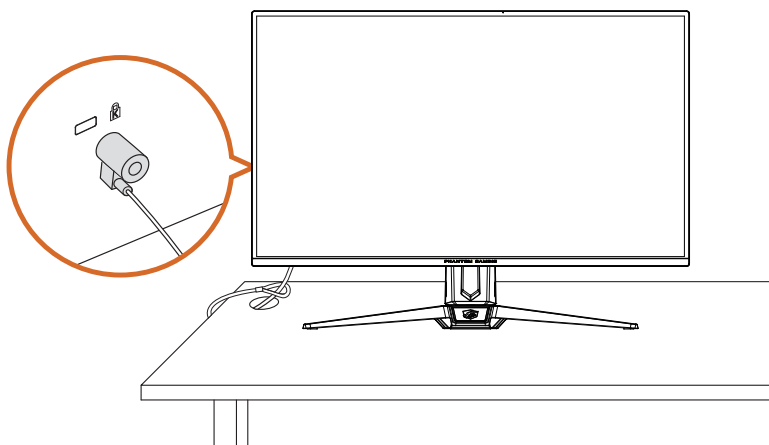

Capítulo 3 Descripción general del monitor

3.1 Vista frontal

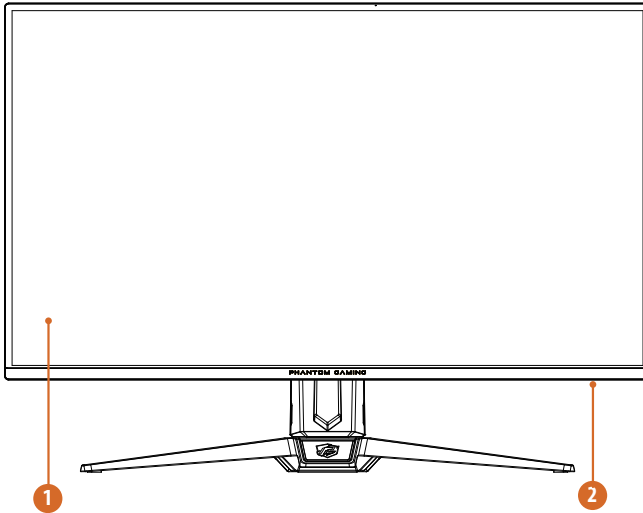

N.º	Elemento	Descripción
1	Pantalla de visualización	La parte de visualización de un monitor
2	Indicador de alimentación	Definición del color del indicador de alimentación: <ul style="list-style-type: none">• Azul permanente: modo de encendido• Ámbar permanente: modo de espera• LED apagado: modo de apagado

3.2 Vista posterior

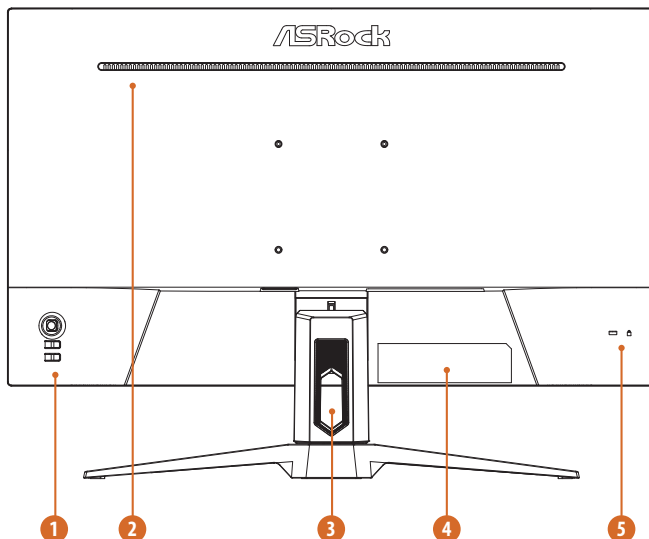

N.º	Elemento	Descripción
1	Botón de encendido y apagado	Mantenga presionado este botón durante 3 segundos para encender el monitor. Presione este botón para apagar el monitor. Definición del color del indicador de alimentación: * Blanco sólido: modo de encendido • Ámbar permanente: modo de espera • LED apagado: modo de apagado
	Botones de acceso directo/joystick	Consulte las secciones "Botones acceso directo" y "Utilizar el control del joystick" para obtener más información.
2	Altavoces integrados	El monitor está equipado con altavoces integrados para la salida de audio.
3	Orificio para la administración de cables (solo PG27FFS1A)	Organice los cables haciéndolos pasar por el orificio.
4	Etiqueta del número de serie	Muestra el nombre del modelo del monitor y la información sobre los valores nominales de alimentación.
5	Ranura de bloqueo Kensington	Permite proteger el monitor con un cierre de seguridad (cierre de seguridad no incluido).

3.3 Vista inferior

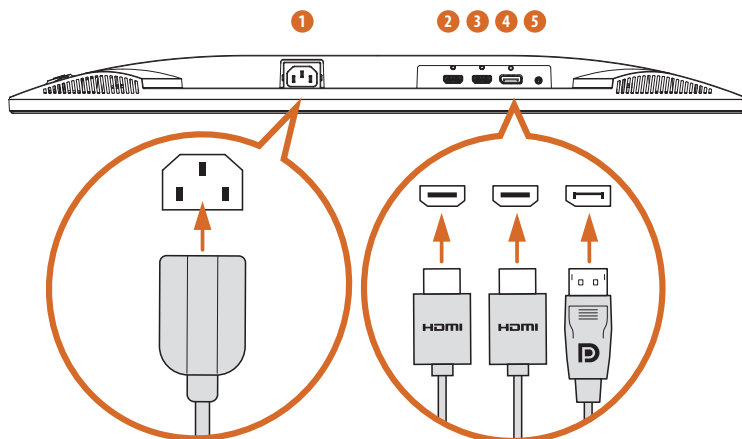

N.º	Elemento	Descripción
1	Puerto ENTRADA DE CA	Permite conectar el cable de alimentación.
2	DisplayPort	Permite conectar el equipo con el cable DisplayPort.
3	Puerto HDMI1	Permite conectar el equipo con el cable HDMI.
4	Puerto HDMI2	Permite conectar el equipo con el cable HDMI.
5	Salida de audio	Conecte los auriculares con el cable de audio. (Se adquiere por separado)

Capítulo 4 Especificaciones

4.1 Especificaciones del monitor

Modelo	PG27FFS1A	PG27FFS2E/ PG27FFS2E-W
Tamaño del panel	27"	27"
Área de visualización	597 x 336 (H x V)	597 x 336 (H x V)
Relación de aspecto	16:9	16:9
Tipo de panel	IPS	IPS
Ángulo de visión	178 °(H)/178 °(V)	178 °(H)/178 °(V)
Resolución	FHD (1920 x 1080)	FHD (1920 x 1080)
Densidad de píxel	0,3114 (mm)	0,3114 (mm)
Curvatura	Plano	Plano
Tasa de actualización	240 Hz (máx.)	240 Hz (máx.)
Tiempo de respuesta	1 ms (MPRT)	1 ms (MPRT)
Brillo	350 nits (típico)	350 nits (típico)
Espacio de color	99 % de sRGB	99 % de sRGB
Colores de visualización	16,7 millones (8 bits)	16,7 millones (8 bits)
Relación de contraste	1000:1 (típico)	1000:1 (típico)
Superficie de visualización	Antideslumbramiento	Antideslumbramiento
HDR	HDR10	HDR10
Sin parpadeos	Sí	Sí
Luz azul baja	Sí	Sí
Tecnología de sincronización adaptativa	AMD FreeSync™ Premium	AMD FreeSync™ Premium
HDMI	2 x HDMI™ 2.1 (TMDS)	2 x HDMI™ 2.1 (TMDS)
DisplayPort	1 x DisplayPort™ 1.2	1 x DisplayPort™ 1.2
Salida de audio	1 x Salida de auriculares	1 x Salida de auriculares
Altavoz	2 W x 2	2 W x 2
HDMI	30 kHz~292 KHz (H); 50 Hz~240 Hz (V)	30 kHz~292 KHz (H); 50 Hz~240 Hz (V)
DP	30 kHz~292 KHz (H); 50 Hz~240 Hz (V)	30 kHz~292 KHz (H); 50 Hz~240 Hz (V)
Consumo de energía (máximo)	≤50 W	≤50 W

Modo de ahorro de energía	≤0,5 W	≤0,5 W
Modo de apagado	≤0,3 W	≤0,3 W
Tensión	100~240 Vca, 50/60 Hz, 1,5 A	100~240 Vca, 50/60 Hz, 1,5 A
Ajuste de la inclinación	-5° ~ +23°	-5° ~ +23°
Ajuste de giro	-20° ~ +20°	360°
HAS	N/D	0 ~ 130 mm
Pivote	N/D	-90 ° ~ 90 °
Soporte VESA	100 x 100 mm (4 orificios para tornillos) M4 x 10 mm	100 x 100 mm (4 orificios para tornillos) M4 x 10 mm
Dimensiones con pedestal	612 x 445 x 193 (mm)	612 x 529 x 233 (mm)
Dimensiones sin pedestal	612 x 357 x 46 (mm)	612 x 357 x 46 (mm)
Peso neto con pedestal	4,13 kg	4,98 kg
Peso neto sin pedestal	3,41 kg	3,40 kg
Peso bruto	5,93 kg	7,34 kg
Funcionamiento	<ul style="list-style-type: none"> • Temperatura: de 0 °C a 40 °C • Humedad: del 20 % al 80 %, sin condensación • Altitud: 0~3048 m 	<ul style="list-style-type: none"> • Temperatura: de 0 °C a 40 °C • Humedad: del 20 % al 80 %, sin condensación • Altitud: 0~3048 m
Almacenamiento	<ul style="list-style-type: none"> • Temperatura: de -20 °C a 60 °C • Humedad: del 20 % al 80 %, sin condensación • Altitud: 0~12192 m 	<ul style="list-style-type: none"> • Temperatura: de -20 °C a 60 °C • Humedad: del 20 % al 80 %, sin condensación • Altitud: 0~12192 m

4.2 Lista de frecuencias admitidas

Estándar	Resolución	HDMI	DP	HDR
IBM MODE DOS	720x400 @70Hz	V	V	
VGA	640x480 @60Hz	V	V	
	640x480 @67Hz	V	V	
	640x480 @72Hz	V	V	
	640x480 @75Hz	V	V	
SVGA	800x600 @56Hz	V	V	
	800x600 @60Hz	V	V	
	800x600 @72Hz	V	V	
	800x600 @75Hz	V	V	
XGA	1024x768 @60Hz	V	V	
	1024x768 @70Hz	V	V	
	1024x768 @75Hz	V	V	
SXGA	1280x1024 @60Hz	V	V	
	1280x1024 @75Hz	V	V	
WXGA+	1440x900 @60Hz	V	V	
WSXGA+	1680x1050 @60Hz	V	V	
----	1152x864 @75Hz	V	V	
	1280x960 @60Hz	V	V	
	1280x720 @60Hz	V	V	
Full HD	1920x1080 @60Hz	V	V	V
	1920x1080 @120Hz	V	V	V
	1920x1080 @165Hz	V	V	V
	1920x1080 @240Hz	V	V	V

Resolución de temporización de vídeo	640x480P 59.94/60Hz 4:3	V	V	
	720x480P 59.94/60 Hz (4:3)	V	V	
	720x480P 59.94/60 Hz (16:9)	V	V	
	720x576P 50 Hz 4:3	V	V	
	720x576P 50 Hz 16:9	V	V	
	1280x720P 50 Hz 16:9	V	V	
	1280x720P 59.94/60Hz 16:9	V	V	
	1920x1080p a 50 Hz 16:9	V	V	V
	1920x1080P 59.94/60Hz 16:9	V	V	V
	1920x1080p a 100 Hz 16:9	V	V	V
	1920x1080P 119.88/120Hz 16:9/1:1	V	V	V

Capítulo 5 Funcionamiento del monitor

5.1 Encender y apagar el monitor

Mantenga presionado el botón de alimentación (en la posición más baja) durante unos 3 segundos para encender el monitor. El indicador de encendido en la parte frontal del monitor se iluminará en color blanco sólido para mostrar que el monitor está ENCENDIDO.

Para apagar el monitor, presione el botón de alimentación.

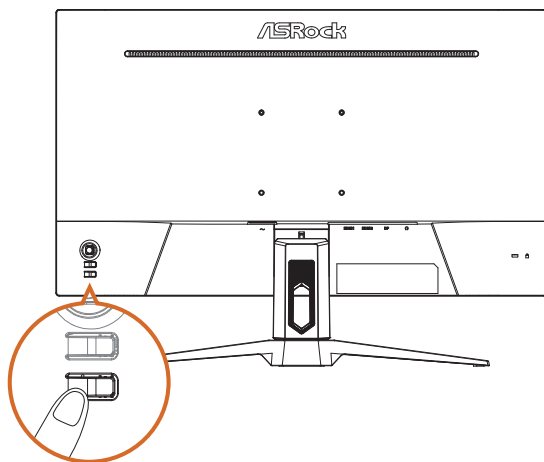

Definición del color del indicador de alimentación:

Indicador LED	Estado	Descripción
Blanco intenso	Activado	La luz color blanca fija indica que el monitor está encendido.
Ámbar permanente	Espera	La luz ámbar permanente indica que el monitor se encuentra en el modo de espera.
LED apagado	Desactivado	La luz apagada indica que el monitor está apagado.

5.2 Botones de acceso directo

Cuando la pantalla OSD esté apagada, presione los botones de control en la parte posterior del monitor para acceder al menú OSD, cambiar los modos preestablecido o ajustar el brillo.

Las etiquetas en el costado del monitor corresponden a los botones en la parte posterior.

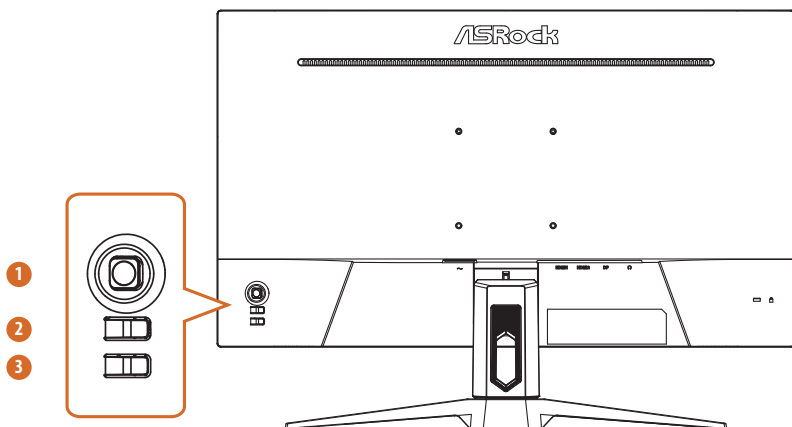



N.º	Icono	Botón de acceso directo (cuando el menú OSD está DESACTIVADO)
1		MENÚ Presiónelo para activar el menú principal OSD. BRILLO Deslice hacia la izquierda para activar el control de brillo. FUENTE DE ENTRADA Deslice hacia la izquierda para activar la selección de fuentes de entrada.
2		VOLUMEN Presione el botón de volumen para activar la función de volumen.
3		ALIMENTACIÓN Presione el botón de alimentación para encender o apagar el monitor.

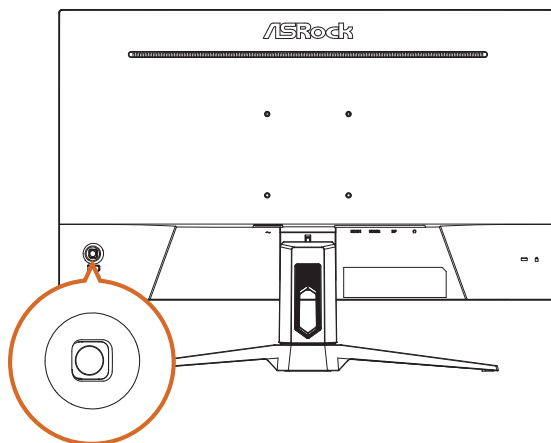

5.3 Utilizar el control del joystick

Cuando la pantalla OSD esté encendida, use el joystick en la parte posterior del monitor para navegar por el menú OSD y ajustar la configuración.

1. Para acceder al menú OSD, presione el botón del joystick para iniciar el menú principal OSD.
2. Mueva el joystick hacia arriba/abajo/izquierda/derecha para alternar entre las opciones.
3. Presione el botón del joystick nuevamente para confirmar la configuración.
4. Desplácese hacia la derecha para salir del menú OSD.



N.º	Acción	Control del joystick (cuando OSD está ACTIVADO)
1	Presionar	 <p>Cuando el menú OSD esté ACTIVADO, presiónelo para confirmar la selección (Entrar) o guardar la configuración (Aceptar).</p>
2	Conmutar hacia la izquierda	 <p>Desplácese hacia la izquierda para seleccionar elementos del menú (Mover), volver al menú anterior (Atrás) o salir del menú OSD (Salir) Disminuye los parámetros del elemento de menú seleccionado (Ajustar).</p>

3	Conmutar hacia la derecha		<p>Conmute hacia la derecha para seleccionar elementos del menú o ir al siguiente menú (Mover).</p> <p>Permite aumentar los parámetros del elemento del menú seleccionado (Ajustar).</p>
4	Conmutar hacia arriba		<p>Conmute hacia arriba para seleccionar elementos del menú (Mover).</p>
5	Conmutar hacia abajo		<p>Conmute hacia abajo para seleccionar elementos del menú (Mover).</p>

Capítulo 6 Configuración del menú de visualización en pantalla (OSD, On-Screen Display)

En este capítulo se proporciona información fundamental sobre la configuración del menú OSD.



Importante

Toda la información que contiene este manual se encuentra sujeta a cambios sin aviso previo.

6.1 Acceder al menú OSD

Después de presionar el botón Menú, aparece el menú OSD en la esquina inferior derecha de la pantalla del monitor.

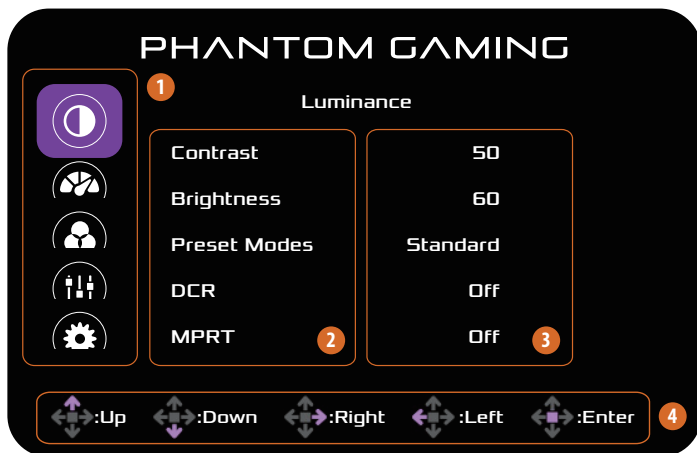

N.º	Elemento	Descripción
1	Elemento del menú principal	Muestra los elementos del menú principal.
2	Elemento del submenú	Muestra los elementos del submenú.
3	Submenú	Permite mostrar el submenú.
4	Botón OSD (control de joystick)	Utilice el joystick para mover o seleccionar (ajustar) la configuración del menú OSD. Para obtener más instrucciones, consulte la sección "Utilizar el control del joystick".

6.2 Menús OSD

Función: Luminancia



Elemento del menú principal	Elemento del submenú	Submenú	Descripción
Luminancia	Contraste	0-100	El contraste ajusta el grado de diferencia entre la oscuridad y la claridad en la pantalla del monitor.
	Brillo	0-100	El brillo ajusta la luminiscencia de la retroiluminación.
	Modos predefinidos	Estándar	Los usuarios pueden elegir los modos predefinidos que prefieran en función de los escenarios de uso, incluidos los modos Estándar, Texto, Internet, Juego, Película y Deportes.
		Texto	
		Internet	
		Juego	
		Película	
	DCR	Activado	Permite activar o desactivar la relación de contraste dinámico.
		Desactivado	
	MPRT	Activado	Permite activar o desactivar la función MPRT.
Desactivado			

Función: Configuración de imagen



Elemento del menú principal	Elemento del submenú	Submenú	Descripción
Configuración de imagen	Relación de imagen	Pantalla completa	Permite seleccionar la relación de aspecto de la imagen.
		Aspecto	
	OD	Bajo	Aumenta el tiempo de respuesta con la tecnología Over Drive, que ofrece tres niveles: <ul style="list-style-type: none"> • Bajo: mejora ligera para un desenfoque mínimo. • Medio: velocidad equilibrada para unas imágenes fluidas. • Alto: máxima aceleración para escenas de movimiento rápido.
		Medio	
		Alto	
		Desactivado	
	FreeSync Premium	Activado	Activación o desactivación de la función FreeSync
		Desactivado	
	HDR	Automático	Activación o desactivación de HDR
		Desactivado	
Nitidez	0-5	Mejora la claridad de los contornos de las imágenes mostradas y produce imágenes de alta calidad en pantalla	
Impulso oscuro	Activado	Realza los tonos oscuros para una visibilidad más clara en escenas con poca luz	
	Desactivado		

Función: Temperatura de color



Elemento del menú principal	Elemento del submenú	Submenú	Descripción
Temperatura de color	Normal	–	Permite cargar la configuración de color predeterminada del monitor.
	Cálida	–	Permite aumentar la temperatura del color. La pantalla tiene un aspecto más cálido con un matiz rojizo y amarillento.
	Fría	–	Permite reducir la temperatura del color. La pantalla tiene un aspecto más frío con un matiz azulado.
	Usuario	Rojo Verde Azul	Permite ajustar la configuración de color manualmente. Mueva el joystick arriba y abajo para ajustar los valores de los tres colores (rojo, verde y azul) y crear su propio modo de color predefinido.
Luz azul baja	0-10	–	Permite ajustar la reducción de la luz azul del nivel 0 al 10 para evitar la fatiga ocular.

Función: Configuración



Elemento del menú principal	Elemento del submenú	Submenú	Descripción
Configuración	Silencio de audio	Activado	Permite habilitar la función de silencio.
		Desactivado	Desactiva la función de silencio.
	Volumen	0-100	Ajusta el nivel de volumen.
	Posición-H	0-100	Permite ajustar la posición horizontal del menú OSD.
	Posición-V	0-100	Permite ajustar la posición vertical del menú OSD.
	Tiempo de espera	5-100	Permite ajustar el tiempo de espera del menú OSD.
	Idioma	–	Permite seleccionar el idioma del menú OSD.

Función: Extra



Elemento del menú principal	Elemento del submenú	Submenú	Descripción
Extra	Selección de entrada	Automático	Permite seleccionar la fuente de entrada.
		HDMI1	
		HDMI2	
		DisplayPort	
	DDC/CI	Activar o Desactivar	ACTIVA o DESACTIVA la compatibilidad DDC/CI.
Restablecer	Sí o No	Permite restablecer los valores predeterminados del menú.	
Información	—	Mostrar la información de la fuente de imagen principal.	

Capítulo 7 Resolución de problemas

Problema y pregunta	Solución posible
El indicador LED de encendido no se ilumina.	<ul style="list-style-type: none"> • Permite comprobar si el botón de alimentación está presionado y el monitor está encendido. • El cable de alimentación debe estar conectado.
No hay señal	<ul style="list-style-type: none"> • Compruebe si el cable de vídeo está correctamente conectado. Si el conector está suelto, apriete los tornillos del mismo. • Compruebe si los contactos de conexión del cable de vídeo están dañados.
La imagen es borrosa	<ul style="list-style-type: none"> • Ajuste los controles de contraste y brillo.
La imagen bota o hay un efecto de onda en la misma.	<ul style="list-style-type: none"> • Aleje los dispositivos eléctricos que puedan estar causando interferencia.
El LED de alimentación está ENCENDIDO, pero no hay vídeo ni imagen.	<ul style="list-style-type: none"> • El interruptor de encendido del equipo debe estar en la posición de encendido. • La tarjeta gráfica del equipo debe estar perfectamente asentada en su ranura. • Asegúrese de que el cable de vídeo del monitor está correctamente conectado al equipo. • Revise el cable de vídeo del monitor y asegúrese de que ninguno de sus contactos está doblado.
Falta uno de los colores principales (ROJO, VERDE o AZUL)	<ul style="list-style-type: none"> • Revise el cable de vídeo del monitor y asegúrese de que ninguno de sus contactos está doblado.
La imagen presenta defectos de color (el blanco no parece blanco)	<ul style="list-style-type: none"> • Ajuste el color RGB o seleccione una temperatura de color.
Brillo o contraste escaso	<ul style="list-style-type: none"> • Cuando el brillo de la pantalla se reduzca después de mucho tiempo de uso y la función de la pantalla se vea afectada, envíela a nuestro centro de servicio autorizado para repararla.
No se puede abrir el menú OSD.	<ul style="list-style-type: none"> • Apague el monitor, desenchufe el cable de alimentación y vuelva a enchufarlo y, por último, encienda el monitor.

Capítulo 8 Instrucciones de seguridad

- Lea las instrucciones de seguridad detenida e íntegramente.
- Tenga en cuenta todas las precauciones y advertencias del dispositivo y de la guía del usuario.
- Remita las reparaciones solamente al personal de servicio técnico cualificado.

Información de seguridad

- Asegúrese de que el voltaje de alimentación se encuentre dentro del intervalo de seguridad y ajustado correctamente a 100~240 V antes de conectar el dispositivo a la toma de suministro eléctrico.
- Para evitar descargas eléctricas, utilice siempre el cable de alimentación y el enchufe con una toma de corriente conectada a tierra adecuada.
- Si el cable de alimentación viene con un enchufe de 3 contactos, no deshabilite el contacto de tierra de protección del enchufe.
- Desconecte siempre el cable de alimentación o desactive el interruptor de la toma de suministro eléctrico si no tiene intención de utilizar el dispositivo durante un cierto período de tiempo a fin de eliminar completamente el consumo de energía.
- Coloque el cable de alimentación en un lugar alejado del paso para evitar que se pise. No coloque nada encima del cable de alimentación.
- Si este dispositivo viene con un adaptador, utilice únicamente el adaptador de CA proporcionado por ASRock aprobado para usarse con este dispositivo.
- Para evitar incendios o descargas eléctricas, no exponga el monitor a la lluvia ni a la humedad.
- No abra la carcasa del monitor. En el interior del mismo hay componentes con voltaje alto y peligroso que puede provocar graves daños personales.
- No coloque nunca este aparato cerca de un radiador o fuentes de calor ni sobre ellas a menos que se proporcione la ventilación adecuada.
- No sobrecargue las regletas de enchufes ni los alargadores. Si lo hace, podría provocar fuego o descargas eléctricas.
- Nunca inserte objetos ni derrame líquidos de ningún tipo en las ranuras de la carcasa del monitor.

Unión Europea:

Las baterías, las baterías externas y los acumuladores no deben desecharse como residuos domésticos sin clasificar. Utilice las instalaciones de recolección públicas para devolverlos, reciclarlos o tratarlos de acuerdo con las regulaciones locales.

**California, EE. UU:**

La pila de tipo botón puede contener material de perclorato y requiere una manipulación especial cuando se recicla o desecha en California. Para obtener más información, visite: <https://dtsc.ca.gov/perchlorate/>.

Declaración del Departamento Canadiense de Comunicaciones

Este aparato digital no supera los límites de la Clase B para emisiones de ruido de radio desde aparatos digitales establecidos en las Normativas de Interferencias de Radio del Departamento Canadiense de Comunicaciones.

Este aparato digital de Clase B cumple la norma canadiense ICES-003.

Este aparato digital de Clase B cumple los requisitos establecidos por las normas canadienses que regulan la fabricación de equipos generadores de interferencias.

Cet appareil numérique de la classe B respecte toutes les exigences du Règlement sur le matériel brouiller du Canada.

Condiciones medioambientales

- Para reducir la posibilidad de lesiones relacionadas con el calor o de sobrecalentamiento del dispositivo, no coloque este sobre una superficie blanda e inestable ni obstruya sus ventiladores de aire.
- Utilice este equipo solamente sobre una superficie dura, plana y estable.
- Para evitar que el dispositivo se vuelque, asegúrelo a un escritorio, pared u objeto fijo con un cierre antivuelco que ayude a sujetar correctamente el dispositivo y mantenerlo seguro en su lugar.
- Para evitar un incendio o riesgos de descargas eléctricas, mantenga este dispositivo alejado de la humedad y de temperaturas elevadas.
- No deje el dispositivo en un entorno sin climatizar donde la temperatura de almacenamiento sea superior a 60 °C o inferior a -20 °C, ya que dicho dispositivo puede resultar dañado.
- La temperatura máxima de funcionamiento o es de 40 °C aproximadamente.
- Cuando limpie el dispositivo, asegúrese de quitar el enchufe de alimentación. Utilice un trozo de tela suave en lugar de productos químicos industriales para limpiar el dispositivo. No vierta líquidos a través de las aberturas; el dispositivo podría sufrir daños o generar descargas eléctricas.
- Conserve siempre alejados del dispositivo aquellos objetos que generen fuertes campos magnéticos o eléctricos.
- Si se produce cualquiera de las situaciones siguientes, ponga el dispositivo en manos de personal técnico cualificado:
 - El cable o el enchufe de alimentación resultan dañados.
 - Ha penetrado líquido en el dispositivo.
 - El dispositivo ha quedado expuesto a la humedad.
 - El dispositivo no funciona bien o no puede hacerlo funcionar según la guía del usuario.
 - El dispositivo se ha caído y ha sufrido daños.
 - El dispositivo presenta señales inequívocas de rotura.

¡Advertencia!

El uso excesivo de pantallas es probable que afecte a la vista.

Recomendaciones:

Tómese un descanso de unos 10 minutos cada 30 minutos de tiempo de uso de la pantalla.

Los niños menores de 2 años de edad no deben pasar ningún tiempo mirando la pantalla. Para los niños con 2 años de edad o mayores, el tiempo de visualización de la pantalla se debe limitar a menos de una hora al día.

Conformidad CE



Este dispositivo cumple con los requisitos establecidos en la Directiva del Consejo sobre la armonización de las legislaciones de los Estados miembros en materia de compatibilidad electromagnética (2014/30/UE), la Directiva de baja tensión (2014/35/UE), la Directiva ErP (2009/125/EC) y la Directiva RoHS (2011/65/UE). Este producto se ha probado y se ha encontrado que cumple los estándares armonizados para equipos de tecnología de la información publicados bajo las directivas del boletín oficial de la Unión Europea.

Información de contacto de ASRock

ASRock EUROPE B.V.

Dirección: Bijsterhuizen 11-11, 6546 AR Nijmegen, Países Bajos

Teléfono: +31-24-345-44-33

Soporte técnico

Teléfono: +31-24-345-44-33

Soporte en línea <https://event.asrock.com/tsd.asp>

Declaración sobre interferencias de radiofrecuencia FCC-B



Este equipo se ha probado y se ha demostrado que cumple los límites de un dispositivo digital de Clase B, de acuerdo con el Apartado 15 de la normativa FCC. Se proporcionan estos límites para proporcionar protección responsable contra interferencias perjudiciales en una instalación residencial. Este equipo genera, utiliza y emite energía de radiofrecuencia y, si no se instala y utiliza conforme a las instrucciones proporcionadas, podría causar interferencias perjudiciales para las comunicaciones por radio. No es posible, no obstante, garantizar que no se produzcan interferencias en una instalación particular. Si este equipo provoca interferencias perjudiciales para la recepción de ondas de radio o televisión, lo cual puede determinarse encendiendo y apagando el equipo, se recomienda al usuario intentar corregir dichas interferencias poniendo en práctica una o más de las siguientes medidas:

- Reorientar o recolocar la antena receptora.
- Aumentar la separación entre el equipo y el receptor.
- Conectar el equipo a un enchufe que se encuentre en un circuito distinto al que pertenece el enchufe al que está conectado el receptor.
- Consulte a un vendedor o técnico experimentado de radio/TV para obtener ayuda.

Nota 1

Los cambios o modificaciones no aprobados expresamente por la parte responsable del cumplimiento podrían anular la autoridad del usuario para utilizar el equipo.

Nota 2

Los cables de interfaz apantallados y el cable de alimentación de CA, de existir alguno, debe usarse de modo que se cumplan con los límites de emisión.

Este dispositivo cumple el Apartado 15 de las normas FCC. Su funcionamiento está sujeto a las dos condiciones siguientes:

- Este dispositivo no puede causar interferencias perjudiciales.
- Este dispositivo debe aceptar cualquier interferencia recibida, incluidas aquellas que pudieran causar un funcionamiento no deseado.

Información de contacto de ASRock

ASRock America, Inc.

Dirección: 13848 Magnolia Ave, Chino, CA91710, EE. UU.

Teléfono: +1-909-590-8308

Soporte técnico

Teléfono: +1-909-590-8308

Soporte en línea <https://event.asrock.com/tsd.asp>

Declaración WEEE

Según la Directiva de la Unión Europea ("UE") sobre desecho de equipos eléctricos y electrónicos, la Directiva 2012/19/UE, los productos de "equipos eléctricos y electrónicos" no pueden descartarse como residuos municipales y los fabricantes del equipo electrónico cubierto estarán obligados a devolver dichos productos al final de su vida útil.



Información sobre sustancias químicas

En cumplimiento de las regulaciones sobre sustancias químicas, como el Reglamento REACH de la UE (Reglamento CE n.º 1907/2006 del Parlamento Europeo y del Consejo), ASRock proporciona la información relevante en:

<https://asrock.com/general/about.asp?cat=Responsibility>

Declaración RoHS

Declaración de materiales JIS C 0950 de Japón

Un requisito regulador japonés, definido por la especificación JIS C 0950, obliga a los fabricantes a proporcionar declaraciones de materiales para ciertas categorías de productos electrónicos puestos a la venta después del 1 de julio de 2006.



Los términos HDMI, HDMI High-Definition Multimedia Interface, la imagen comercial de HDMI y los logotipos de HDMI son marcas comerciales o marcas comerciales registradas de HDMI Licensing Administrator, Inc.



Copyright y nota sobre marcas comerciales

Copyright © ASRock Inc. Todos los derechos reservados. El logotipo de ASRock utilizado es una marca registrada de ASRock Inc. El resto de marcas y nombres mencionados pueden ser marcas comerciales de sus respectivos propietarios. No puede garantizar su exactitud o integridad expresa o implícita. ASRock se reserva el derecho de realizar cambios en este documento sin previo aviso.

Soporte técnico

Si surge algún problema relacionado con su producto y no es posible encontrar la solución en el manual del usuario, póngase en contacto con el lugar en el que haya adquirido el producto o con su distribuidor local. Alternativamente, visite <https://www.asrock.com> para obtener más orientación.

Información del producto para la etiqueta energética de la UE

<https://eprel.ec.europa.eu/screen/product/electronicdisplays/2428194>

Nota sobre el copyright

Ninguna parte de esta documentación puede ser reproducida, transcrita, transmitida o traducida a ningún idioma, de ninguna forma o por ningún medio, excepto la duplicación de la documentación por parte del comprador cuya finalidad sea la de copia de seguridad, sin el consentimiento por escrito de ASRock Inc.

Los productos y nombres de empresas que aparecen en esta documentación pueden o no ser marcas registradas o propiedad intelectual de sus respectivas compañías y solamente se usan para identificación o explicación y en beneficio de los propietarios sin intención de infringir ningún derecho.

Renuncia de responsabilidad

Ya que las especificaciones del monitor y el firmware podrán ser actualizados, el contenido que aparece en esta documentación estará sujeto a modificaciones sin previo aviso. Si esta documentación sufre alguna modificación, la versión actualizada estará disponible en el sitio web de ASRock sin previo aviso. Si requiere soporte técnico relacionado con este monitor, visite nuestro sitio Web para obtener información específica acerca del modelo que está utilizando. También puede encontrar la lista más reciente de compatibilidad de monitores en el sitio web de ASRock.

Sitio web de ASRock: <http://www.asrock.com>

Versión 1.0

Fecha de publicación: marzo de 2026

Copyright©2026 ASRock INC. Todos los derechos reservados.