

Warranty Term

保固條款/ Garantiebedingungen / Conditions de la garantie / Termini della garanzia / Términos de la garantía / Срок действия гарантии / Termos da Garantia / 보증 조건 / 保証期間

English

- Warranty of host of iBOX Ultra 300 Series (casing excluded): 2 years
- Our warranty does not cover the casing of the product, the metal frame and fastenings and screws, or packaging accessories.
- Data stored in the product may be lost as a result of the repair work or re-formatting of the hard drive disk. We does not provide data recovery services or data storage. Please back up your data regularly to protect the data and avoid loss. For details of our warranty terms, please refer to the individual warranty statement applicable to the district where your product was bought.

繁體中文

- iBOX Ultra 300 Series主機保固2年(但不含外觀)。
- 產品的外殼、固定鐵架(含螺絲)、產品的包裝配件，恕不在保固範圍內。
- 產品內的資料可能因維修或重新格式化而遺失，東擊科技並無提供客戶資料救援與保管之服務，強烈建議您應定時備份資料以免於重要資料損壞。
- 其他保固條款，請見產品購買地區之個別條款。

Deutsch

- Garantie des Hosts der iBOX Ultra 300 Serie (Gehäuse ausgenommen): 2 Jahre
- Unsere Garantie gilt nicht für das Gehäuse des Produktes, den Metallrahmen, die Befestigungen und Schrauben sowie das Verpackungszubehör.
- Auf dem Produkt gespeicherte Daten können in Folge der Reparatur oder Neuform atierung der Festplatte verlorengehen. Wir bietet keine Datenwiederherstellungs dienste oder Datenspeicherung. Bitte sichern Sie Ihre Daten zum Schutz der Daten und zur Vermeidung von Datenverlust regelmäßig. Einzelheiten zu unseren Garantie -bedingungen finden Sie in der für die Region, in der Ihr Produkt erworben wurde, geltenden Garantieerklärung.

Français

- Garantie de l'hôte de la série iBOX Ultra 300 (boîtier exclu) : 2 ans
- Notre garantie ne couvre pas le boîtier du produit, le cadre métallique et les fixations et vis, ainsi que les accessoires d'emballage.
- Les données stockées sur le produit peuvent être perdues suite à un travail de répar ation ou de reformatage du disque dur. Nous ne fournit pas de services de récupé ration de données ou de stockage de données. Veuillez sauvegarder vos données régulièrement pour protéger les données et d'éviter leur perte.
- Pour les détails des conditions de notre garantie, reportez-vous à la déclaration de garantie individuelle applicable au lieu d'achat de ce produit.

Italiano

- Garanzia degli host della Serie iBOX Ultra 300 (copertura escluse): 2 anni
- La nostra garanzia non copre le coperture del prodotto, la struttura metallica, i dispositivi di fissaggio e leviti, o gli accessori contenuti nella confezione.
- I dati archiviati nel prodotto potrebbero andare persi in seguito a lavori di riparazione o ri-formattazione dell'unità HDD. Noi non fornisce servizi di recupero o archivia -zione dei dati. Eseguire il backup dei dati regolarmente per proteggere i dati ed evitare perdite.
-Per i dettagli sui termini della garanzia, fare riferimento alle singole dichiarazioni di garanzia applicabili alla zona in cui è stato acquistato il prodotto.

Español

- Garantía del host de la serie iBOX Ultra 300 (sin incluir la carcasa): 2 años
- Nuestra garantía no cubre la carcasa del producto, el marco metálico y los elementos de sujeción y tornillos o accesorios del paquete.
- Los datos almacenados en el producto pueden perderse como consecuencia de un trabajo de reparación o de una nueva operación de formato en la unidad de disco duro. Nosotros no proporciona servicios de recuperación de datos ni almacen -amiento de datos. Haga una copia de seguridad de sus datos con cierta frecuencia para proteger estos y evitar su pérdida.
- Para obtener detalles de nuestros términos de garantía, consulte la declaración de garantía individual aplicable al distrito en el que adquirió el producto.

Русский

- Гарантия хоста серии iBOX Ultra 300 (без корпуса): 2 года
- Наша гарантия не распространяется на корпус изделия, металлическую раму, а также крепления, винты и упаковочные принадлежности.
- В процессе проведения ремонтных работ или перереформирования жесткого диска данные, хранящиеся в устройстве, могут быть утеряны. Мы не предоставляет услуг по восстановлению или хранению данных. Регулярно выполняйте резервное копирование данных, чтобы защитить их от утери. Подробные сведения об условиях гарантии представлены в индивидуальном гарантийном талоне, действительном для местности, в которой было приобр -етено устройство.

Português

- Garantia de acolhimento da série iBOX Ultra 300 (gabinete excluído): 2 anos
- Nossa garantia não cobre o gabinete do produto, a estrutura de metal e os fechos e parafusos, acessórios ou embalagem.
- Os dados armazenados no produto podem ser perdidos como resultado do trabalho de reparo ação u re-formatação do disco rígido. A Nós não fornece serviços de recuperação de dados ou armazenamento de dados. Favor faça backup de seus dados regularmente para proteger os dados e evitar perdas. Para mais detalhes dos nossos termos de garantia, consulte a declaração de garantia individual aplicável à zona onde o produto foi comprado.

한국어

- iBOX Ultra 300 시리즈 호스트(케이스 제외)에 대한보증: 2년
- 당사의 보증에는 제품의 케이스, 금속 프레임 및 고정 장치와 나사 또는 포장 액세서리가 포함되지 않습니다.
- 제품에 저장된 데이터는 수리 작업을 하거나 하드 드라이브 디스크를 다시 포맷하면 손실될 수 있습니다. 우리는 데이터 복구 또는 데이터 저장 서비스를 제공하 지 않습니다. 정기적으로 데이터를 백업하여 데이터를 보호하고 데이터 손실을 방지하십시오.
- 보증 조건에 대한 자세한 내용은 제품을 구입한 지역에 적용되는 보증서를 참조하십시오.

日本語

- iBOX Ultra 300 シリーズ（ケーシングは含まれません）のホストの保証: 2年間
- 製品のケーシング、金属製フレーム、および、固定具とねじ、または、パッケージング付属品は弊社の保証の対象外となります。
- ハードドライブディスクを修理したり、再フォーマットすると、製品内に保管されたデータが失われることがあります。我々はデータ回復サービスまたはデータ保管サービスは提供いたしません。データを保護して損失を防止するために、データを定期的にバックアップしてください。
- 弊社の保証条件の詳細については、製品を購入された地域に適用されるそれぞれの保証書を参照してください。

Safety & Regulatory Information

安全與規範資訊 / Sicherheits- und Richtlinienhinweise / Informations de sécurité et réglementaires / Informazioni sugli standard di sicurezza / Información sobre seguridad y normativas / Информация по технике безопасности и нормативным вопросам / Informações de Segurança e Regulamentares / 안전 및 규정 정보 / 安全性および規制に関する情報

⚠ Failure to use the included Power Adapter may violate regulatory compliance and may expose the user to safety hazards.

⚠ 未能使用隨附的電源變壓器，可能違反法規並導致使用者受到安全危害。

⚠ Wird das mitgelieferte Netzteil nicht verwendet, könnte die Richtlinienkonformität verletzt werden; zudem setzt sich der Nutzer möglicherweise Sicherheitsrisiken aus.

⚠ Ne pas utiliser l'adaptateur secteur inclus peut enfreindre des lois de conformité réglementaire et exposer l'utilisateur à des risques de sécurité.

⚠ Il mancato uso dell'adattatore di corrente fornito in dotazione, può violare la conformità agli standard di sicurezza e può esporre l'utente a pericoli.

⚠ Un uso inadecuado del adaptador de alimentación incluido puede infringir el c umplimiento de normativas y puede exponer al usuario a riesgos de seguridad.

⚠ Если не используется входящий в комплект поставки адаптер питания, это нарушает нормативные требования и создает угрозу безопасности пользователя.

⚠ A não utilização do adaptador de corrente incluído pode violar a conformidade regulatória e pode expor o usuário a riscos de segurança.

⚠ 함께 제공된 전원 어댑터를 사용하지 않으면 규정상 적합성을 위반하게 되고 이로써 사용자가 안전 위험에 노출될 수 있습니다.

⚠ 付属の電源アダプタを使用しないと、規制準拠に違反したり、ユーザーが危険にさらされることがあります。

⚠ Risk of explosion if the battery is replaced with an incorrect type. Batteries should be recycled where possible. Disposal of used Batteries must be in accordance with local environmental regulations.

⚠ 若以不正確類型的電池進行更換，可能會有爆炸的危險。應儘可能回收電池。應依照當地環保法規棄置使用過的電池

⚠ Es besteht Explosionsgefahr, wenn die Batterie durch einen falschen Typ ersetzt wird. Batterien müssen recycelt werden, sofern möglich. Gebrauchte Batterien müssen gemäß den örtlichen Umweltschutzvorschriften entsorgt werden.

⚠ Risque d'explosion si la batterie n'est pas du bon type. Les piles doivent être recyclées quand cela est possible. Le rejet des batteries usagées doit être effectué en fonction des réglementations locales.

⚠ C'è il rischio d'esplosioni se la batteria sostituita non è del tipo corretto. Le batterie devono essere riciclate utilizzando gli appositi raccoglitori. Le batterie usate devono essere smaltite in conformità alle leggi ambientali locali.

⚠ Hay riesgo de explosión si la batería se reemplaza por otra de tipo incorrecto. Las baterías se deben reciclar donde sea posible. Deshágase de las baterías usadas conforme a la normativa medioambiental local.

⚠ Характеристики батареи отличные от оригинальных могут привести к разрушению корпуса элемента (микровзрыву). И использованные батареи должны быть утилизированы в соответствии с рекомендациями местных регулирующих органов.

⚠ Risco de explosão caso a bateria seja trocada por um tipo incorreto. As baterias devem ser recicladas sempre que possível. O descarte das baterias usadas deve ser controladas de acordo com os regulamentos ambientais locais.

⚠ 배터리를 잘못된 타입으로 교체하면 폭발 위험이 있습니다. 가능한 배터리를 재활용하십시오. 수명이 다한 배터리는 현재의 환경규정에 따라 폐기해야 합니다.

⚠ 間違ったバッテリーへの交換は、破裂など事故の原因になります。可能であればバッテリーはなるべくリサイクルしてください。使用済みバッテリーは地域の環境規制に従い処理してください。



P/N: 15G06M160000A1



iBOX Ultra 300 Series

Product Overview

產品概述 / Produktübersicht / Aperçu du produit / Descrizione del prodotto / Información general del producto / Обзор изделия с Visão Geral do Produto / 제품 개요 / 製品概要

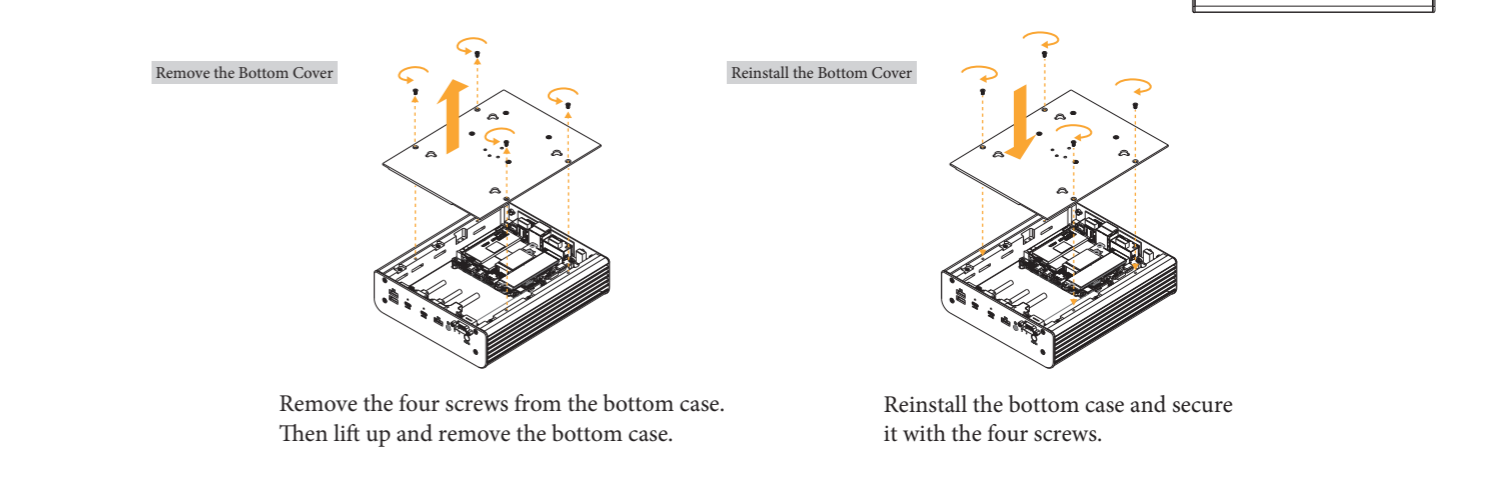
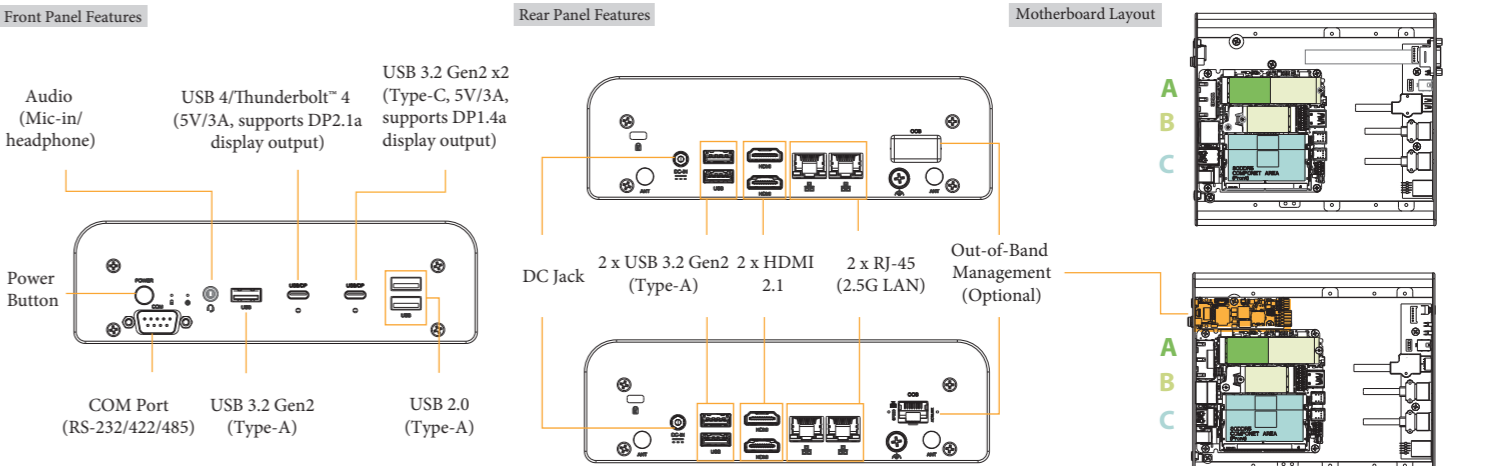

B1 M.2 SSD: How to Install the M.2 SSD (Type 2280)

如何安裝 M.2 SSD 2280 / So installieren Sie die M.2-SSD (Typ 2280) / Comment installer le SSD M.2 (type 2280) / Come installare l'unità SSD M.2 (tipo 2280) / Cómo instalar el disco de estado sólido M.2 (tipo 2280) / Установка твердотельного диска M.2 (тип 2280) / Como Instalar o SSD M.2 (Tipo 2280) / M.2 SSD (타입 2280)를 설치하는 방법 / M.2 SSD（タイプ2280）の取り付け方法

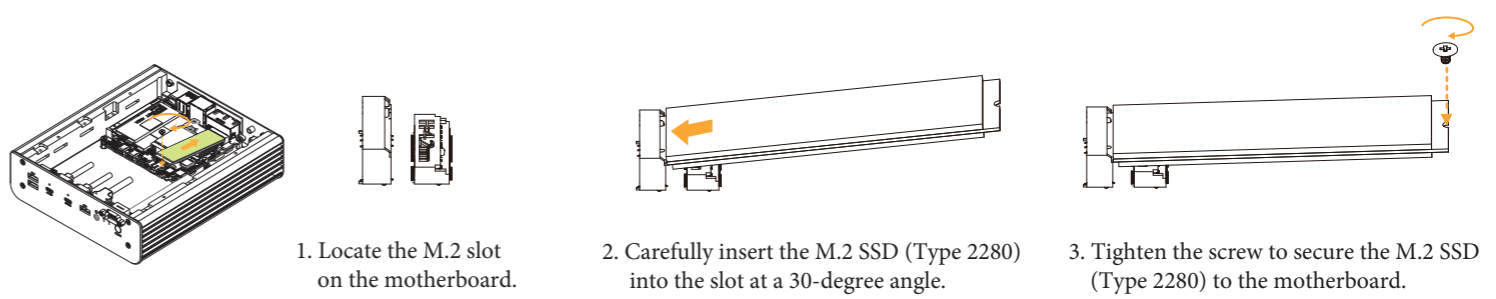

Package Contents

**The pictures shown in this quick installation guide are examples only, the actual look may be different slightly.*

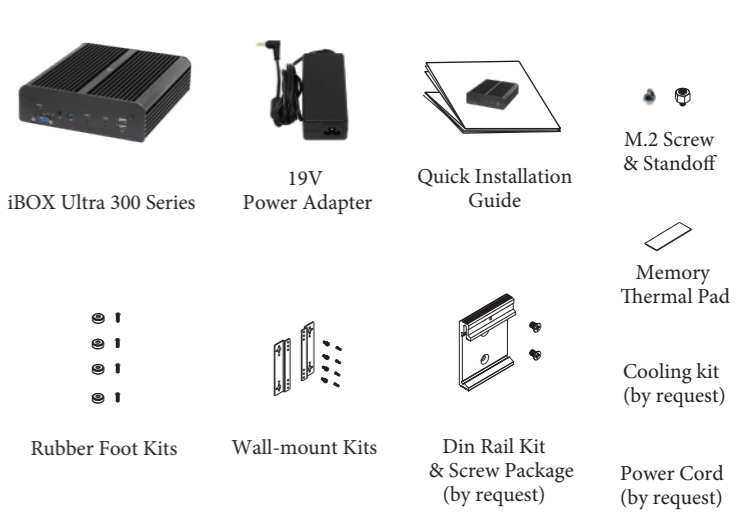

*The barebone system does not include memory, WiFi module, hard drive and SSD.

A WiFi Module: How to Install the WiFi Module (Type 2230)

如何安裝無線模組 / So installieren Sie die WiFi-Modul / Comment installer le module WiFi / Come installare il modulo WiFi / Cómo instalar el módulo WiFi / Установка твердотельного диска WiFi модуля / Como Instalar o Módulo WiFi / WiFi Module를 설치하는 방법 / WiFi 모듈의取り付け方法

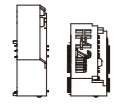

1. Locate the WiFi Module slot on the motherboard.

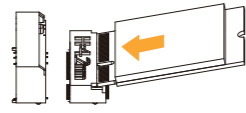

2. Carefully insert the WiFi Module into the slot at a 30-degree angle.

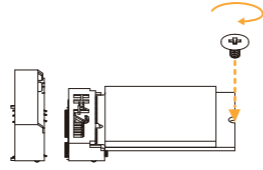

3. Tighten the screw to secure the WiFi Module to the motherboard.

B2 M.2 SSD: How to Remove Type 2280 and Install Type 2242

如何移除 M.2 SSD 2280並安裝M.2 SSD 2242 / So entfernen Sie die M.2-SSD (Typ 2280) und installieren Sie die M.2-SSD (Typ 2242) / Comment faire pour retirer le SSD M.2 (type 2280) et installer le SSD M.2 (type 2242) / Come rimuovere l'unità SSD M.2 (tipo 2280) e installare l'unità SSD M.2 (tipo 2242) / Retirada de la unidad de estado sólido M.2 (tipo 2280) y instalar el disco de estado sólido M.2 (tipo 2242) / Инструкция по извлечению твердотельного накопителя M.2 (тип 2280) и станювка твердотельного диска M.2 (тип 2242) / Como remover o M.2 SSD (Tipo 2280) e Instalar o SSD M.2 (Tipo 2242) / M.2 SSD (타입 2280) 제거 및 M.2 SSD (타입 2242)를 설치하는 방법 / M.2 SSD (타입 2280)의 외시와 M.2 SSD (타입 2242)의取り付け方法

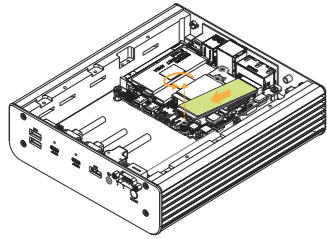

1. Release the screw and carefully remove the M.2 SSD (Type 2280) at a 30-degree angle.

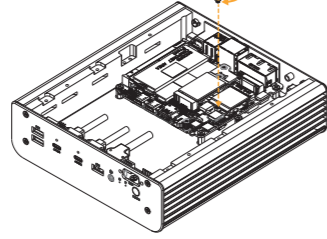

2. Locate the M.2 slot on the motherboard. Install the standoff.

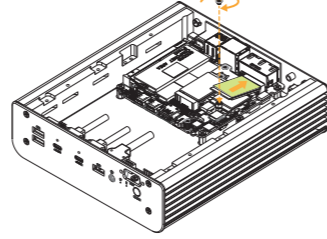

3. Carefully insert the M.2 SSD (Type 2242) into the slot at a 30-degree angle and tighten the screw to secure the M.2 SSD to the motherboard.

B3 M.2 SSD: How to Install the M.2 SSD (Type 2242)

如何安裝 M.2 SSD 2242 / So installieren Sie die M.2-SSD (Typ 2242) / Comment installer le SSD M.2 (type 2242) / Come installare l'unità SSD M.2 (tipo 2242) / Cómo instalar el disco de estado sólido M.2 (tipo 2242) / Установка твердотельного диска M.2 (тип 2242) / Como Instalar o SSD M.2 (Tipo 2242) / M.2 SSD (타입 2242)를 설치하는 방법 / M.2 SSD (타입 2242)의取り付け方法

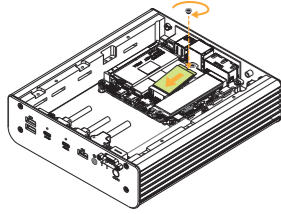

1. Locate the M.2 slot on the motherboard.



2. Carefully insert the M.2 SSD (Type 2242) into the slot at a 30-degree angle.

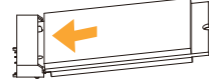

3. Tighten the screw to secure the M.2 SSD (Type 2242) to the motherboard.

C SO-DIMM Slots: How to Install the Memory Modules (DDR5 Voltage (1.1V))

如何安裝記憶體模組 / So installieren Sie die Speichermodule / Comment installer les modules de mémoire / Come installare i moduli di memoria / Cómo instalar los módulos de memoria / Установка модулей памяти / Como Instalar os Módulos de Memória / 메모리 모듈 / 메모리 모듈

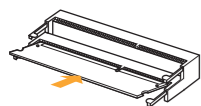

1. Carefully insert the SO-DIMM memory module into the slot at a 30-degree angle.

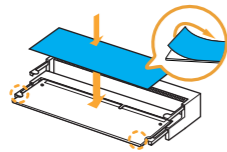

2. Push down until the module snaps into place.
3. Attach the thermal pad to the module and remove the membranes.

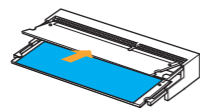

4. Reinsert the module by repeating steps 1 and 2.

Note:

- The iBOX Ultra 300 Series requires DDR5 SO-DIMM (1.1V).
- For dual channel configuration, you always need to install identical (the same brand, speed, size and chip-type) DDR5 SO-DIMM pairs.

Removal of the Membranes

撕除保護膜 / Removal of the Membranes / Entfernung der Membranen / Retrait des membranes / Rimozione delle membrane / Retirada de las membranas / Удаление мембран / Remoção das Membranas / 보호 필름 제거 / 保護膜の取り外し

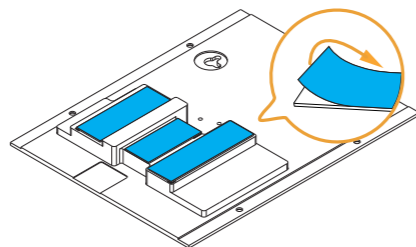

Please note to remove the membranes from the heatinks before reinstall the bottom case.

How to Install the VESA Bracket

如何安裝 VESA 支架 / So installieren Sie die VESA-Halterung / Comment installer le support VESA / Come installare il supporto VESA / Cómo instalar el soporte VESA / Установка кронштейна VESA / Como Instalar a Braçadeira VESA / 브래킷을 설치하는 방법 / VESA 브라켓의取り付け方法

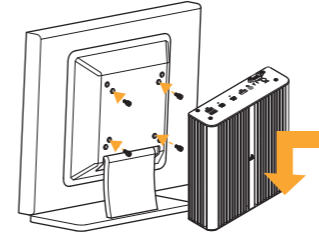

Secure four screws to the rear of the compatible display. Then mount the iBOX Ultra 300 Series by sliding it into place.
*Choose mounting holes depending on the mounting hole pattern of your LCD screen (75 mm × 75 mm or 100 mm × 100 mm).

Note: The maximum allowable load for the VESA mount is 4 kg. VESA 支架最大可承載重量為 4 公斤。

How to Install the Wall Mounting Brackets

如何安裝壁掛架 / So installieren Sie die Wandmontagehalterungen / Installation les supports de montage mural / Come installare le staffe di montaggio a parete / Cómo instalar los soportes para instalación en pared / Порядок установки настенных монтажных кронштейнов / Como instalar as braçadeiras de montagem na parede / 벽면 마운팅 브래킷을 설치하는 방법 / 壁取り付けブラケットの設置方法

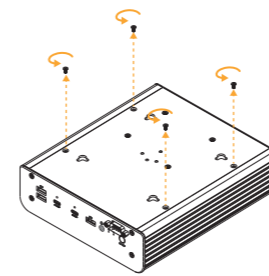

1. Remove the four screws from the base of the iBOX Ultra 300 Series.

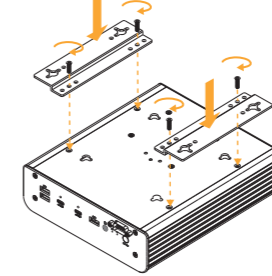

2. Attach the wall mounting brackets to the base of the iBOX Ultra 300 Series and secure them with screws.

Dimension of the iBOX Ultra 300 Series with Wall Mounting Brackets Installed

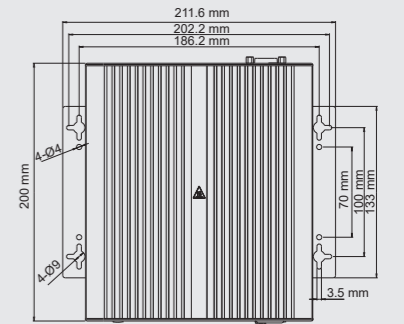

Positions of the iBOX Ultra 300 Series

iBOX Ultra 300 系列擺放 / Positionen der iBOX Ultra 300 Serie / Positions de la série iBOX Ultra 300 / Posizioni della iBOX Ultra 300 Serie / Posiciones de la serie iBOX Ultra 300 / Положения серии iBOX Ultra 300 / Posições da série iBOX Ultra 300 / iBOX Ultra 300 시리즈의 위치 / iBOX Ultra 300 Series 시리즈의 위치

The iBOX Ultra 300 Series can be placed in vertical or horizontal position.



Horizontal Position



Vertical Position

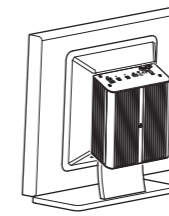

VESA-mounted

*Please note that keeping the iBOX Ultra 300 Series in a vertical position will ensure better cooling performance.



The terms HDMI® and HDMI High-Definition Multimedia Interface, and the HDMI logo are trademarks or registered trademarks of HDMI Licensing LLC in the United States and other countries.

How to Install the Rubber Feet

如何安裝橡膠腳墊 / So installieren Sie den GummifüÙe / Comment installer le pieds en caoutchouc / Come installare il piedino in gommapiadini in gomma / Cómo instalar el pies de goma / Установка резиновой ножки / Como instalar o pÙs de borracha / 고무 받침을 설치하는 방법 / ラバーフットの取り付け方法

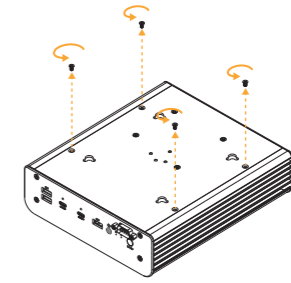

1. Remove the four screws from the base of the iBOX Ultra 300 Series.

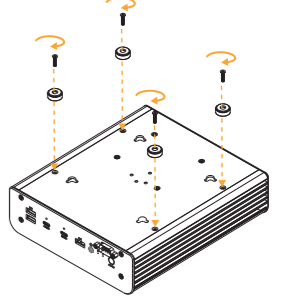

2. Attach rubber feet to the base of the iBOX Ultra 300 Series and secure them with four screws.

How to Install the Din Rail Mounting Bracket

如何安裝 DIN 導軌安裝托架 (選購) / So installieren Sie die DIN-Schiennenmontagehalterung (optional) / Installation du support de montage sur rail DIN (en option) / Come installare la staffa di montaggio su guida DIN (opzionale) / Cómo instalar el soporte para instalación en riel DIN (opcional) / Порядок установки кронштейна крепления DIN (приобретается отдельно) / Como instalar a braçadeira de montagem do trilho DIN (Opcional) / 딘 레일 마운팅 브래킷을 설치하는 방법 (선택 사항) / DIN 레일取り付けブラケット (別売) の設置方法

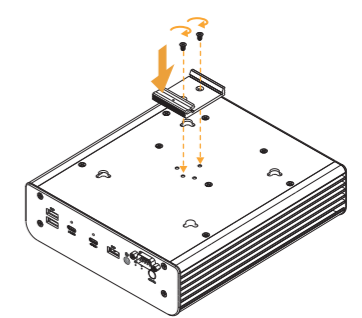

1. Attach the Din Rail Bracket to the base of the iBOX Ultra 300 Series.
2. Secure it with two screws.

Note: Din Rail Bracket is not provided by default. Please purchase it separately if needed.